

NAVTEX RECEIVER

FOR GMDSS



SNX - 300



(Инструкция по использованию)

 **SAMYUNGENC CO.,LTD.**

Предисловие

Эти знаки предупреждают и предотвращают оборудование от поломок. Перед использованием прибора, ознакомьтесь с нижеперечисленными предупреждениями.

 WARNING	При игнорировании данного знака, можно получить рану (увечье).
 CAUTION	При игнорировании данного знака, можно получить рану (увечье) и повреждение прибора.

 WARNING	<ul style="list-style-type: none">■ Категорически запрещен демонтаж прибора.■ Избегайте попадания снега, дождя и др. жидкостей.■ Как указано в описании, проверить напряжение и питание.
 CAUTION	<ul style="list-style-type: none">■ Данный прибор является чувствительным. При выборе места установки, избегайте ударов и вибрации.■ Как указано в описании, соблюдайте правило хранения и рабочую температуру.■ На прибор ничего не класть.■ Не производить демонтаж в РСВ.

Содержание

ПРЕДИСЛОВИЕ	1
СОДЕРЖАНИЕ	2
ГЛАВА 1. ОБЩИЙ ОБЗОР.	4
1.1. ОБЩЕЕ	4
1.2. РАДИОВЕЩАНИЕ НАВТЕКС.	4
1.2.1. Частота.	4
1.2.2. Распределение береговых станций и времени радиовещания.	4
1.2.3. Передача.	5
1.3. ФОРМАТ СООБЩЕНИЯ.	5
1.3.2. Порядковый номер	6
1.3.3. Конец сообщения	7
ГЛАВА 2. ТЕХНИЧЕСКИЕ ХАРАКТЕРИСТИКИ	7
2.1. ОСОБЕННОСТИ	7
2.2. КОМПЛЕКТАЦИЯ	7
2.3. ТРЕБОВАНИЕ ПРИ ПОЛУЧЕНИИ И ПОКАЗЕ СООБЩЕНИЯ.	8
2.4. ПОРТ ПРИНТЕРА	8
2.5. ВНЕШНИЙ ПОРТ	8
2.6. СПИСОК УСТАНОВКИ ПОЛЬЗОВАТЕЛЕМ.	9
2.7. СОКРАЩЕНИЕ (УМЕНЬШЕНИЕ) КНОПОК.	9
ГЛАВА 3. СПЕЦИФИКАЦИЯ	10
3.1. ПРИЕМНИК	10
3.2. ДИСПЛЕЙ	10
3.3. БЛОК ПИТАНИЯ	10
3.4. АКТИВНАЯ АНТЕННА (SAN-300)	10
3.5. ОКРУЖАЮЩАЯ СРЕДА	10
ГЛАВА 4. МЕТОДЫ УПРАВЛЕНИЯ.	11
4.1. ЛИЦЕВАЯ ПАНЕЛЬ.	11
4.2. ИНДИКАЦИЯ И ЗУММЕР.	11
4.3. ОПИСАНИЕ КНОПОК.	12
ГЛАВА 5. ИСПОЛЬЗОВАНИЕ.	13
5.1. ПИТАНИЕ ON/OFF.	13
5.2. МЕНЮ	15
5.3. ВЫБОР СТАНЦИИ.	16
5.4. ВЫБОР ФОРМАТА СООБЩЕНИЯ.	18
5.5. СПИСОК СООБЩЕНИЙ.	20
5.6. УСТАНОВКА ПОЛЬЗОВАТЕЛЯ.	22
5.7. УСТАНОВКА СИСТЕМЫ.	25
5.8. СИСТЕМА ДИАГНОСТИКИ.	30
5.9. ЗАВОДСКАЯ УСТАНОВКА.	37
ГЛАВА 6. УСТАНОВКА И ОБСЛУЖИВАНИЕ.	38
6.1. УСТАНОВКА ПРИЕМНИКА	38
6.1.1. Место установки	38
6.1.2. Порядок установки	38
6.2. УСТАНОВКА АНТЕННЫ.	39

6.2.1. Место установки.	39
6.2.2. Последовательность установки	39
6.3. ОБСЛУЖИВАНИЕ И ПРОВЕРКА ОБОРУДОВАНИЯ.	39
6.3.1. Общее обслуживание и проверка оборудования.	39
6.3.2. Состав	40
6.4. НЕИСПРАВНОСТИ	40
ГЛАВА 7. ПОСЛЕ ОБСЛУЖИВАНИЯ.	42
7.1. ГАРАНТИЯ.	42
7.2. РЕКВИЗИТЫ КОМПАНИИ.	42
ГЛАВА 8. ТРАНСЛИРОВАНИЕ НАВТЕКС ПРИЛЕГАЮЩИХ РАЙОНОВ	43
ГЛАВА 9. ПОДДЕРЖКА ИНТЕРФЕЙСА.	51
9.1. NRX & NRM	51
9.2. СИГНАЛ INS.	56
ГЛАВА 10. УПАКОВОЧНЫЙ ЛИСТ	57
ГЛАВА 11. УСТАНОВКА DRU-414.	60
ГЛАВА 12. ЭЛЕКТРИЧЕСКИЕ СХЕМЫ.	ОШИБКА! ЗАКЛАДКА НЕ ОПРЕДЕЛЕНА.
ГЛАВА 13. ВНЕШНИЕ СХЕМЫ.	ОШИБКА! ЗАКЛАДКА НЕ ОПРЕДЕЛЕНА.

Глава 1. Общий обзор.

1.1. Общее

NAVTEX (навигационный телекс) – компонент Всемирной службы навигационных предупреждений (ВСНП). Береговые станции НАВТЕКС передают не только ID, но также и всю информацию относительно навигационных предупреждений, погодных предупреждений, SAR и других морских предупреждений для навигационной безопасности тех судов, оборудованных Приемником НАВТЕКС в береговых станциях. Приемник НАВТЕКС является системой WWNWS (World-Wide Navigation Warning Service). NAVTEX разработан, для получения всех сообщений, связанных с безопасностью морского обслуживания, с текстовой передачей на английском и местном языках, на частоте: 518КГц (международная) и 490КГц или 4209.5КГц (местная). Предоставленное обслуживание, главным образом подразделены на 3 (три) категории;

Навигационные предупреждения, типа айсберга, связанные с безопасностью.

Метеорологические предупреждения, типа тайфунов и высоких волн.

Поиск и спасение береговой охраной или береговой станцией, включая любые срочные предупреждения.

1.2. Радиовещание Навтекс.

1.2.1. Частота.

По рекомендации ИМО, навигационные предупреждение, метеорологические предупреждения, информация относительно SAR и другие информации могут быть получены от станции Навтекс и передаваться на частоте 518КГц на английском языке, на 490КГц или 4209.5КГц . Две частоты 518КГц на английском языке и 490КГц на корейском языке стали использоваться с марта 1999.

1.2.2. Распределение береговых станций и времени радиовещания.

Местоположение радиостанций в основном зависит от передающей мощности и условий электрической волны в области. Станции обычно располагаются в диапазоне от 250NM до к 400 NM.

В действительности, главные факторы, которые решают районы обслуживания радиостанций - " ID радиостанций " и " Время трансляции " .

одобрено комитетом координации ИМО. Между интервалами трансляции, передача сообщения не повторяется, т.к. каждая передача транслируется через каждые 4 часа, не более 10 минут.

1.3.1. Формат передачи сообщения

ZCZC B1B2B3B4 Message NNNN.

1. ZCZC : Начало сообщения (Start Code)
2. B1 (A~Z) : ID станция (Station ID)
3. B2(A~Z) : Тип сообщения (Type of Message)
4. B3B4(00~99) : Серийный номер (Serial No.) (такие как сообщения SAR)
5. Message : Содержание сообщения
6. NNNN : Конец сообщения

Type of Message	Description
A*	Навигационные предупреждения
B*	Метеорологическое предупреждения
C	Ледовые обзоры
D*	Информация по поиску и спасению /Морской разбой
E	Прогноз погоды
F	Сообщения о лоцманских услугах
G	Сообщения АИС
H	Сообщения Лоран
I	Сохраненное сообщение в данный момент не используется
J	Спутниковое навигационное сообщение
K	Другие сообщения электронных навигационных служб
L*	Навигационные предупреждения (дополнительные)
M to Y	Сохраненное сообщение в данный момент не используется
Z	QRU (отсутствие сообщений)

Примечания: Сообщения A, B, D, L не должны исключаться из приема и печати.

1.3.2. Порядковый номер

Номер (B3B4) – Порядковый номер сообщения (от 01 до 99).

Номер 00 используется для жизненно важных сообщений, таких как сообщение о бедствии. Сообщение под этим номером всегда распечатывается и распечатка строго проверяется.

Другие номера, не включая "00" сохраняются в процессоре и используются, для избежания распечатки любого полученного текста.

1.3.3. Конец сообщения

NNNN : Конец сообщения.

Глава 2. Технические характеристики

2.1. Особенности

- Данный прибор разработан и выполнен в соответствии с рекомендациями ITU-R M.540-2, M.625-3, M.688 и требованию Резолюции IMO MSC.148(77).
- Оборудование имеет 2 (два) встроенных приемника, на английском канале (518КГц) и на местном канале (490КГц/4209.5КГц).
- Компактный, легкий и простой в установке.
- Следите, чтобы при эксплуатации прибора, напряжение питания постоянного тока было не менее 10В или не более 36В.
- Индикация частоты при приеме сообщения.
- Указывает причину невывода на принтер сообщения.
- Автоматически проверяет соединения с антенной после подключения питания и проведения самодиагностики.
- Визуальная и звуковая сигнализация при получении сообщений типа A, B, D, L
- Выбор станции и прием сообщения ID.
- Возможность сохранения до 200 сообщений (до 16000 знаков) на каждом канале.
- Сохранение сообщений в течение 62 часов.
- Выбор исключения из приема ID передатчиков и ID типов сообщения.
- Сообщение не сохраняется, если сообщение содержит ошибок более чем 33%.
- Интерфейс пользователя имеет поддержку на английском, китайском и корейском языках. Данное описание составлено на русском языке.

2.2. Комплектация

	Model	Q'ty	Remark
Приемник NAVTEX	SNX-300	1 EA	
Антенна (активная)	SAN-300	1 EA	
Блок питания	SP-300AD	1 EA	Опция
Принтер	DPU-414, SPT-450	1 EA	Опция

2.3. Требование при получении и показе сообщения.

- Вывод на принтер сообщения, содержащего менее чем 4 % и сохранения в памяти сообщения ID (B1B2B3B4) для предотвращения двойного сообщения при следующем получении.
- Остановите прием и не сохраняйте в памяти, если ошибочная норма при получении сообщения составит 33% (более 5 сек).
- Если не получено сообщение "ZCZC B1B2B3B4", то невозможен прием и сохранение этого сообщения. Если не получено сообщение "NNNN", то возможен просмотр сообщения, но нельзя его сохранить.
- ID содержит до 200 номеров. Если свыше 200 номеров, то из памяти стирается (удаляется) самый старый номер.
- Сохраненное ID автоматически удалится через 62 часа.
- Данные B1 и B2 сохраняются свыше 6 часов после отключения питания.
- Показ приема сообщений с номерами "B3B4" до "00".
- Подтверждение выбора станции с номером "B1" для выбора станции в меню. (Прием всех сообщений от передающей станции (A~Z).
- Прием сообщений с номерами "B2" и подтверждения их в меню. (Прием всех сообщений от передающей станции (A~Z).
- При приеме не прерываются такие сообщения как: A (навигационные предупреждения), B (метеорологические предупреждения), D (поиск и спасение), L (дополнительные предупреждения), Сообщение "D" всегда сопровождается звуковым сигналом в сообщениях A, B, L.
- (Остановка сигнализации происходит за счет сообщений A, B, L.)
- При приеме сообщений с ошибками, принтер на месте ошибки выводит символ "*" .
- TAG: Если на сообщении стоит "TAG", то это сообщение не удаляется. Возможность приема сообщений "TAG" до 25% (50 сообщений).
-

2.4. Порт принтера

В принтере имеется порт интерфейса для возможности подключения выбора внешних портов пользователем.

Система порта принтера - серийный интерфейс.

2.5. Внешний порт

- Порт интерфейса RS-422 используется для соединения с навигационным оборудованием.





2.6. Список установки пользователем.





Для удобства пользователя, если один раз установить нижеследующую установку, то она сохраниться в памяти и удобна будет при использовании.

Главное меню	Подменю	Пояснение
1.Выбор станции	1. MANUAL SET IN	Международная передающая станция(B1)
	2. MANUAL SET LOC	Местная передающая станция (B1)
2.Выбор сообщения	1. MANUAL SET IN	Международное сообщение (B2)
	2. MANUAL SET LOC	Местное сообщение (B2)
	3.Установка сигнализации A.B.L	Установка сигнализации A.B.L
4.Установка пользователя	1. Прием уведомления	Прием уведомления
	2. Принтер	Принтер
	3.Звуковая проверка кнопки	Звуковая проверка кнопки
	4.Размер шрифта	Размер шрифта
	5.Выбор языка	Выбор языка
	6. Выбор языка на частоте 490/4209	Выбор языка на местной частоте
5.Установка HW	1. Установка тени и контраста	Установка контраста и тени белой линии на экране LCD
	2. Выбор 490/4209	Установка местной частоты
	3. LCD реверс	Установка LCD реверса
	4. Скорость принтера	Скорость принтера
	5. Скорость порта INS	Скорость порта INS
	6. Скорость NMEA	Скорость NMEA
	7.Дата/Время	Установка Даты/Времени

2.7. Сокращение (уменьшение) кнопок.

Для удобства пользователя используется следующие часто встречающиеся кнопки в меню.

No.	Кнопки	Функция	No.	Кнопки	Функция
1.		Установка передачи (B1) на межд. частоте в руч.реж.	2.		установка. формата сообщения (B2) на межд. частоте в руч.реж.
3.		Отключение сигнализации	4.		установка передачи (B1 на мест. частоте в ручном режиме.
5.		Установка форм. сооб-я (B2) на мест. частоте в руч.реж.	6.		Список сообщений
7.		Настройка яркости светлее	8.		Звуковой прием ON/OFF

9.		Настройка контраста темнее	10.		Изображение задней подсветки на экране (темнее).
11.		Проверка приемника RF	12.		Изображение задней подсветки на экране (светлее).

Глава 3. Спецификация

3.1. Приемник

- Приемная частота : 518 КГц, 490 КГц или 4209,5 КГц
- Приемная модуляция : F1B
- Чувствительность : 2 μ V e.m.f. (50 Ом), коэффициент ошибок , менее 4%
- Антенна : 50 Ом (для активной антенны)

3.2. Дисплей

- Тип : 5.7 дюйм STN blue LCD, 320x240 дот
- Back-light : для LCD и кнопок
- Диммер контроллер : 10 ступеней настройки
- Контраст : 10 ступеней настройки

3.3. Блок питания

- Входное напряжение : 12~24Vdc (10~36V)
- Потребление питания : 10Вт (входное питание DC 24В)

3.4. Активная антенна (SAN-300)

- Приемная частота : 518 КГц, 490 КГц или 4209,5 КГц
- Потребляемый ток : 8Vdc 10mA
- Импеданс : 50 Ом

3.5. Окружающая среда

- Рабочая температура : -15°C ~ +55°C
- Температура хранения : -25°C ~ +75°C
- Относительная влажность : 95% на 40°C (без конденсации)
- Вибрация : IEC 60945

Глава 4. Методы управления.

4.1. Лицевая панель.

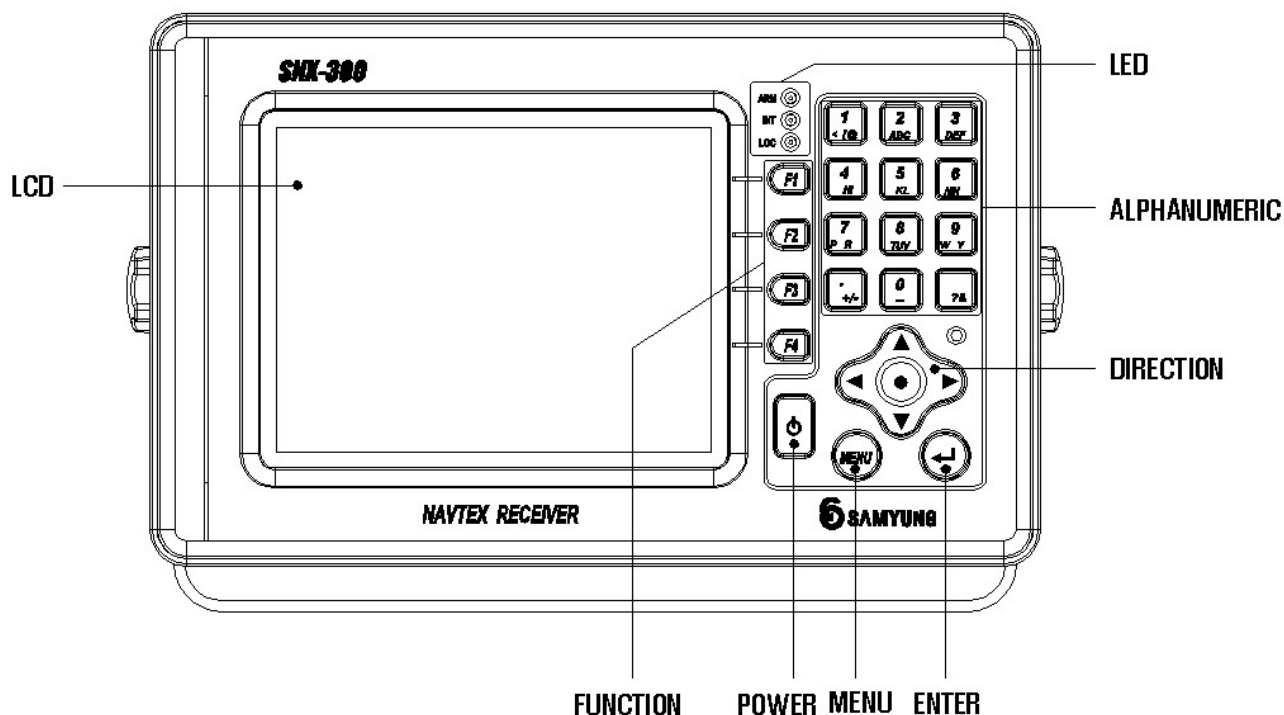

No.	Вид	Пояснение
1.	LCD	Индикация приема сообщения и каждой информации
2.	LED	Подтверждение каждой функции световой индикацией
3.	FUNCTION	LCD и синхронная функция кнопок
4.	POWER	Питание ON/OFF.
5.	MENU	Меню
6.	ENTER	Выбор кнопок
7.	ALPHANUMERIC	Цифры и алфавит
8.	DIRECTION	Кнопки направления (◀, ▶, ▲, ▼)

4.2. Индикация и зуммер.

Звуковой сигнал "BEEP" подается всякий раз, когда нажимается кнопка. Функция позволяет пользователю подавать сигнал тревоги, при активации данной функции, при срабатывании неисправности сигнализации.

Для упрощения опознания аларма пользователем, приведены нижеследующие виды аларм.

1. ARM (ALARM) : при активации аларма.
2. INT (INTERNATIONAL) : при приеме международного радиовещания
3. LOC (LOCAL) : при приеме местного радиовещания

Ниже приведены следующие виды алармов. Для остановки аларма использовать

AL OFF
3

Номер аларма	Сообщение аларма
001	Навигационное предупреждение
002	Метеорологическое предупреждение
003	Информация поиска и спасения
004	Неисправный приемник
005	Повреждена самодиагностика
006	Общие повреждения (часы, принтер)

4.3. Описание кнопок.

№.	Виды кнопок	Кнопки	Использование
1.	Алфавитно-цифровая		Алфавитно - цифровой, особенно используется при вводе текста. При каждом нажатии данной кнопки появляется соответствующая цифра или алфавит.
2.	Кнопки направления		Набор кнопок для перемещения вверх, вниз, вправо и влево. А также направление курса. Также используются для удаления предыдущих данных
3.	Питание ON/OFF		Кнопка питания. При долгом нажатии данной кнопки – питание отключается. При коротком нажатии – включается.
4.	MENU		Отображение на экране приемника пунктов MENU.
5.	ENTER		Кнопка ввода, позволяющая выбрать подпункты в главных пунктах.
6.	Функции		4 функциональные кнопки управления на МКД. При помощи этих кнопок выполняется желаемая функция в зависимости от режима.

Глава 5. Использование.

5.1. Питание ON/OFF.

Кнопка включения и отключения питания . При нажатии данной кнопки около 1 сек.– питание включается, при нажатии свыше 1 сек.– питание отключается.

- До включения питания в сеть, пользователю необходимо проверить напряжение.

После проверки включить прибор.



- При включении прибора, после показа около 5 сек. верхнего экрана, происходит автоматический переход на экран самотестирования.

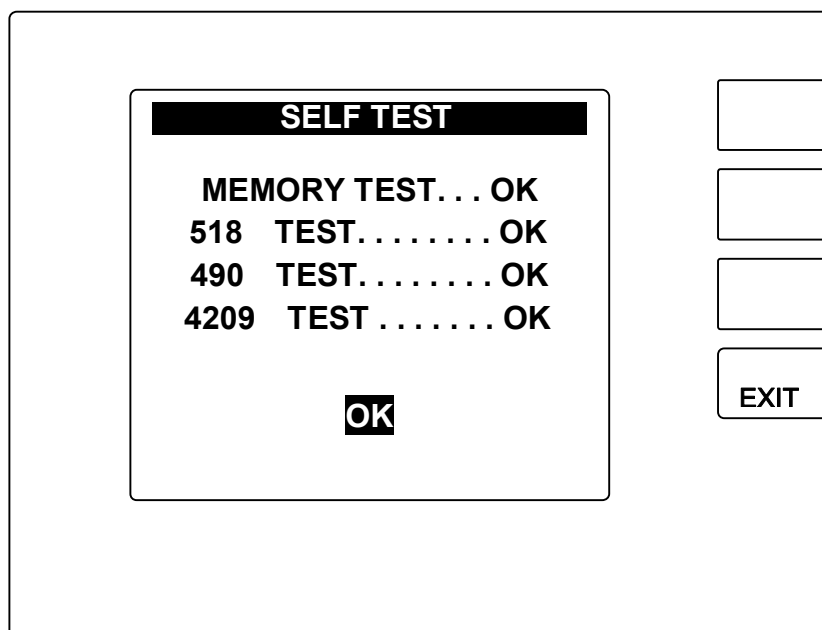

- После показа экрана с логотипом компании начинается самотестирование.

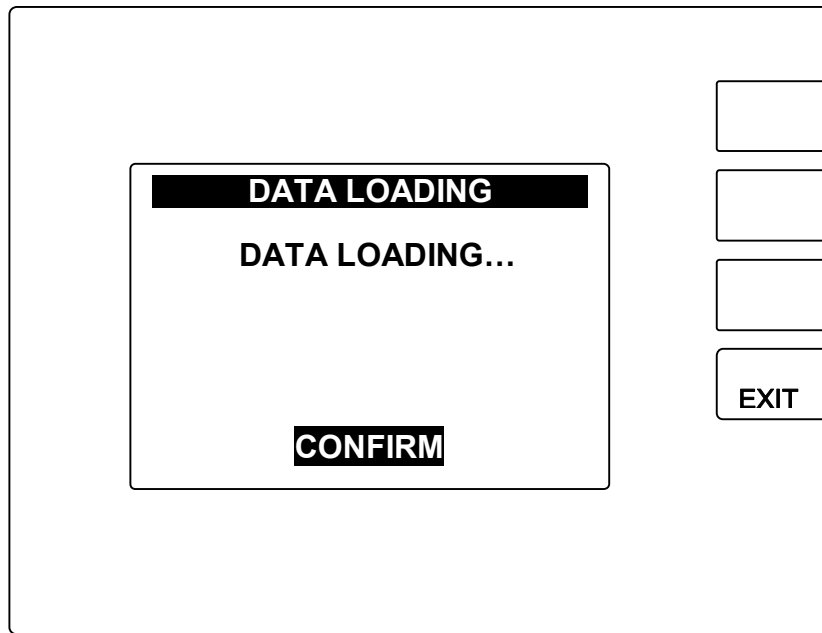

- Если оборудование в исправном состоянии, то сначала открывается экран, который был показан выше и переход на следующий.

SNX-300 [518] 2006.02.08
 [490] 12:30.32

ID: HR76 05.07.25 16:53 Size: 260 Cor: 0.0%

171500 UTC JUL 05
 WWJP72 RJTD 171200
 IMPORTANT WARNING FOR MOJI NAVTEX AREA
 171200UTC ISSUED AT 171600UTC
 TYPHOON 0505 HAITANG(0505) 930HPA AT 23.1N 124.0E ^
 MOVING NW 12 KNOTS POSITION GOOD
 MAX WINDS 95 KONTS NEAR CENTER RADIUS OF OVER 50 ^
 KNOT WINDS 130NW RADIUS OF OVER 50KNOT WINDS 350NW
 NORTHEAST AND 300NW ELSEWHERE FORECAST POSITION^
 FOR 180000UTC AT 24.0N 122.1E WITH 60 MILES RADIUS OF ^
 70 PERCENT PROBABILITY CIRCLE MAX WINDS 90 KNOTS NE^
 AR CENTER FORECAST POSITION FOR 181200UTC AT 25.0N^
 118.6E WITH 150 MILES RADIUS OF 70 PERCENT PROBABILITY^
 CIRCLE MAX WINDS 50 KNOTS NEAR CENTER WARNING(DEN^
 SE FOG) SEA OFF SOUTHERN COAST OF MARITIME PROVIN^
 CE, SEA OFF NOTO, SEA WEST OF CHEJU ISLAND

F1	Бумага для принтера
F2	Текущая распечатка
F3	След.сообщение
	Соедин. со след. линией

I	0
N	3
T	
L	2
O	
C	3

I		
N		Не открытые нач.сооб-я
T		Не открытые нач.сооб-я SAR
L		
O		Не открытые местные сооб-я
C		Не открытые местные сооб-я SAR

5.2. Меню

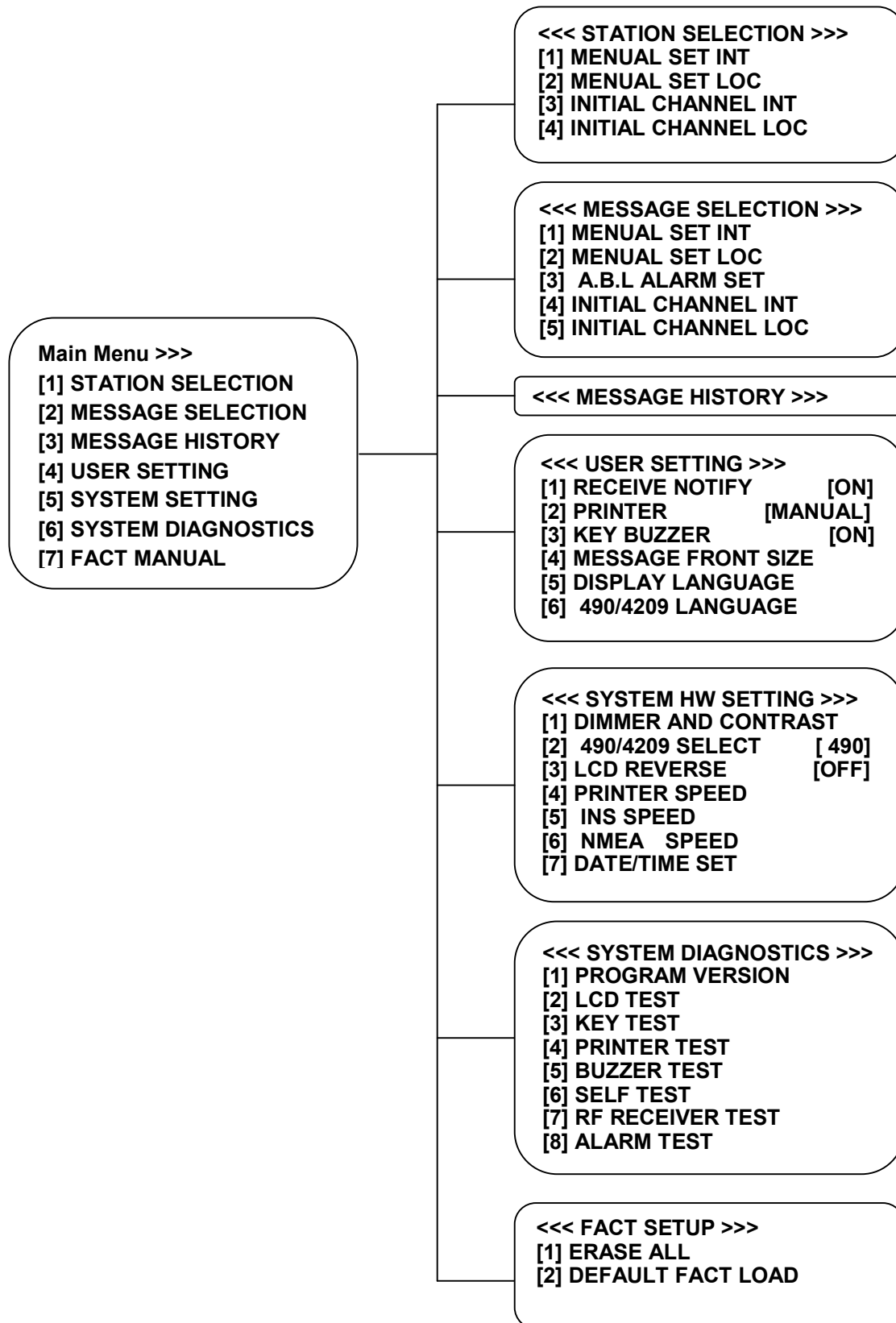

5.3. Выбор станции.

Данная функция используется в том случае, если пользователь выберет станцию и с желаемой станции получит прием радиовещания

При выпуске продукции с завода, прибор установлен таким образом, что он может принимать все приемы, а передачу выбрать в меню.



SNX-300 [518] [490] 10: 06. 02

MAIN MENU LIST >>

[1] STATION SELECTION

SNX-300

<<< TX Station Station >>>

[1] Manual Setup of Int'l TX Station

[1] Manual Setup of Int'l TX Station

Manual Setup of B1 TX Station

ID : █ ABCDEFGHIJKLMNOPQRSTUVWXYZ

MEM : █ ABCDEFGHIJKLMNOPQRSTUVWXYZ

PRT : ABCDEFGHIJKLMNOPQRSTUVWXYZ

INS : ABCDEFGHIJKLMNOPQRSTUVWXYZ

>> Receivable ID

SETs ← F1 Выбор всех станций

CLSs ← F2 Удаление всех станций

EXIT

I N T	0
	3
L O C	2
	3

1.[1] - [1] Установка международной передачи в ручном режиме.

а) Возможность выбора международной (518КГц) станции в ручном режиме при помощи кнопок ◀, ▶, ▲, ▼ и ↶, а также выбора и отмены функций MEMORY, PRINT, INS.

б) Выбор станции происходит при помощи ↶. Если снова нажать ↶, то возобновится прием сообщений. Последняя линия показывает возможен ли прием или нет.

в) При нажатии SETs (F1) - выбор всех станций.

г) При нажатии CLSs (F2) - отмена всех станций.

д) Если после всех установок нажать EXIT (F4), произойдет возврат на гл.экран.

е) На правом нижней стороне приемника, в последоват. порядке обозначены числовые значения (INT/LOC).

- Кол-во непрочитанных сообщений на частоте 518 КГц.
- Кол-во непрочитанных поисковых и спасательных международных 518 КГц.
- Кол-во непрочитанных сообщений на частоте 490 КГц и 4,2095 МГц.
- Кол-во непрочитанных поисковых и спасательных сообщений на частоте 490 КГц и 4,2095 МГц.



2. [1] – [2] Установка местной передачи в ручном режиме: При выборе LOCAL (490КГц, 4209,5 КГц) в [1] MANUAL SET INT подобным методом выбрать станцию в ручном режиме.

3. [1] – [3] INITIAL CHANNEL INT, [4] INITIAL CHANNEL LOC: при нажатии ↶ возможен выбор той или иной передачи на начальном экране.

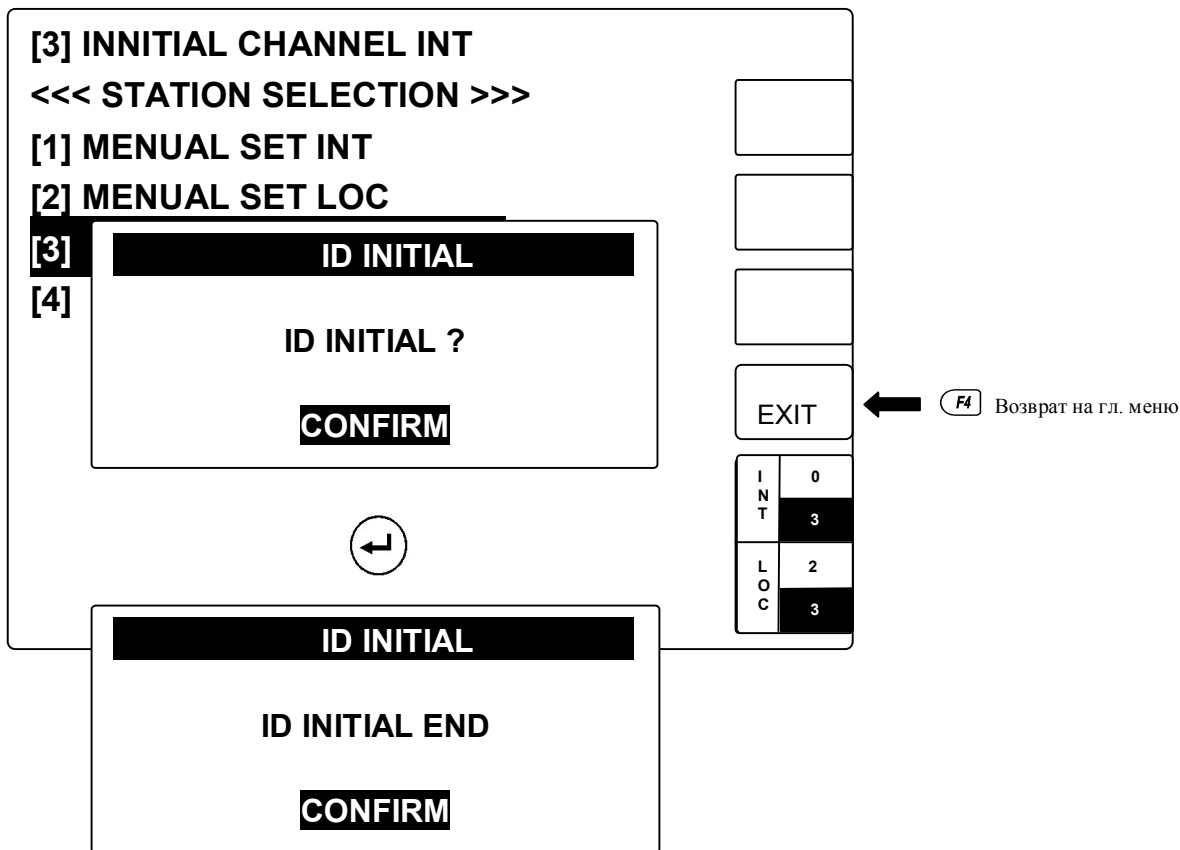
[518] 2006. 02. 08
[490] 12 : 30.32



5.4 Выбор формата сообщения.

Прием сообщения классифицируются по категориям, соответственно правилам IMO. При помощи кнопок  и  можно выбрать и отменить каждый пункт. Меню A.B.D.L не должны исключаться.



SNX-300 [518] 2006.02.08
[490] 12:30.32

MAIN MENU >>>

[1] STATION SELECTION

[2] MESSAGE SELECTION

[3] MESSAGE HISTORY

SNX-300

<<< MESSAGE SELECTION >>>

[1] MESSAGE SET INT

[2] MESSAGE SET LOC

[1] MANUAL SET INT

B2 MANUAL SET

ID : ABCDEFGHIJKLMNOPQRSTUVWXYZ

MEM : жжжжж EFGHIJKжж MNOPQRSTUVWXYZ

PRT : жжжжж EFGHIJKжж MNOPQRSTUVWXYZ

INS : жжжжж EFGHIJKжж MNOPQRSTUVWXYZ

>> Receivable ID

HELP B2 MESSAGE TYPE : REPORT OF ICEBERG







SETs ←  Выбор всех сообщений

CLSs ←  Удалить все сообщения

EXIT ←  Возврат на гл. меню

I	0
N	3
T	
L	2
O	
C	3

1) [2] – [1] Выбор формата сообщения на международной частоте в ручном режиме.

а) При помощи кнопок , , ,  и нажатием  отменить выбранное сообщение. Если снова нажать , то возобновится прием сообщений.

б) При нажатии SETs (F1), возможность выбора всех сообщений.



в) При нажатии CLSs (F2), возможность отмены всех сообщений.

г) Если после всех установок нажать EXIT (F4), произойдет возврат на гл. экран.

2) [2] – [2] Выбор формата сообщения на местной частоте в ручном режиме.

При выборе LOCAL (490КГц, 4209,5 КГц) в [1] MANUAL SET INT подобным методом выбрать сообщение в ручном режиме.

3) [2] – [3] Установка сигнализации А, В, L.

Среди сообщений формата (B2) при помощи  устанавливается сигнализация А, В, L в положение ON/OFF. При нажатии  происходит возврат на главное меню. Сигнализация D (поиск и спасение) должна постоянно находиться во включенном состоянии.

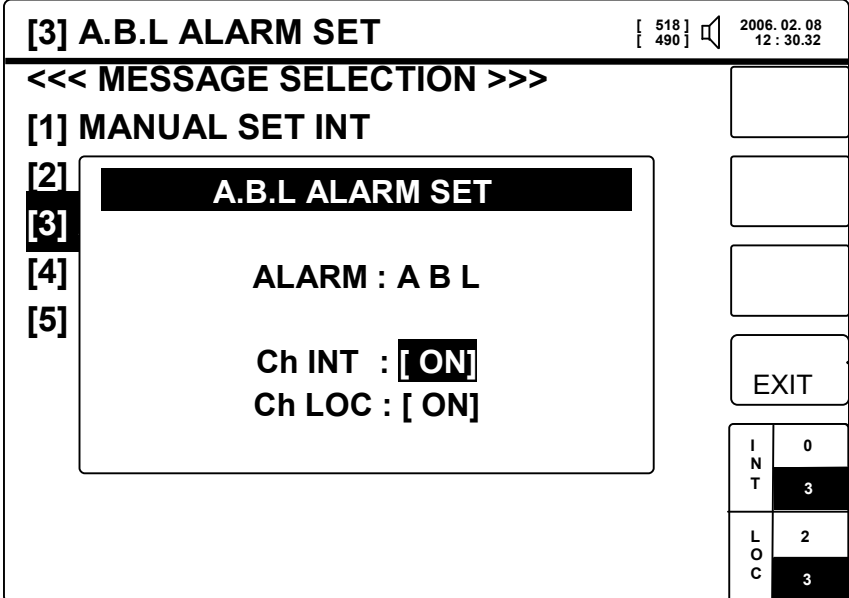

[3] A.B.L ALARM SET [518] 2006.02.08
[490] 12:30.32

<<< MESSAGE SELECTION >>>

[1] MANUAL SET INT

[2] A.B.L ALARM SET

[3] ALARM : A B L

[4] Ch INT : [ON]

[5] Ch LOC : [ON]

EXIT  Возврат на гл.меню

I	N	T	0
			3
L	O	C	2
			3

4) [2] – [4] INITIAL CHANNEL INT, [2] – [5] INITIAL CHANNEL LOC: нажать  в сообщениях INT и LOC, это означает, что все сообщение в памяти калибруются.

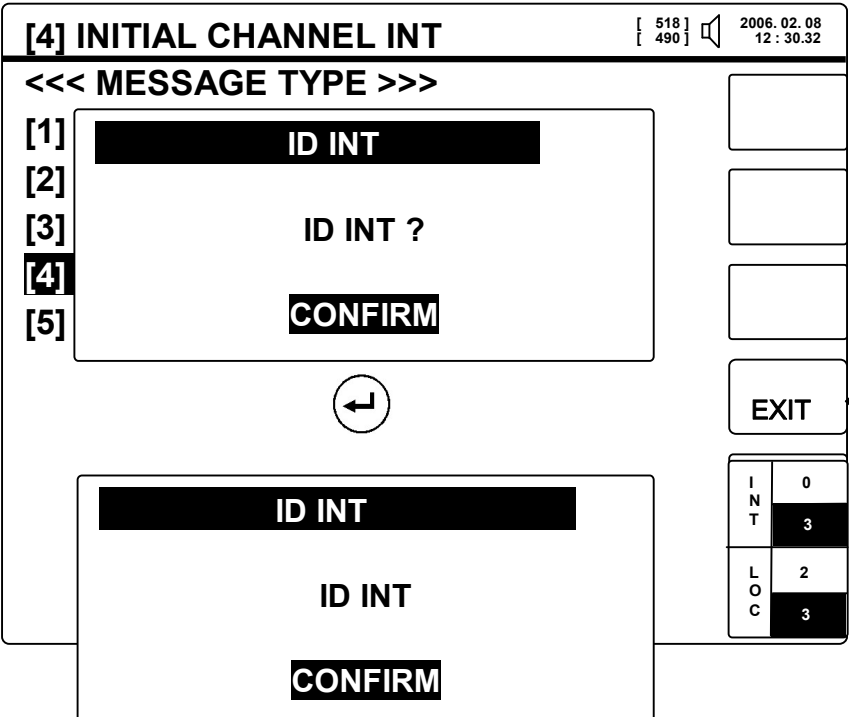

[4] INITIAL CHANNEL INT [518] 2006.02.08
[490] 12:30.32

<<< MESSAGE TYPE >>>

[1] ID INT

[2] ID INT ?

[4] CONFIRM

EXIT  Возврат на гл.меню

I	N	T	0
			3
L	O	C	2
			3

5.5. Список сообщений.

Для упрощения проверки сообщений, пользователь по желанию может произвести сортировку списка.



SNX-300 [518] 2006.02.08
[490] 12:30.32

MAIN MENU >>>

[1] STATION SELECTION

[2] MESSAGE SELECTION

[3] MESSAGE HISTORY

[4] USER SETTING

[5] << 518 LIST >> [518] 2006.02.08
[490] 12:30.32

①	②	③	④	⑤	⑥	⑦	⑧	
NO	ID	DATE	TIME	LINE	FREQ	TAG	SAR	
1	EF00	05-10-25	16:50	11	518			LIST
2	EF01	05-10-25	16:51	9	518		N	PRT
3	EF02	05-10-25	16:52	8	518		⑨N	
4	EF03	05-10-25	16:53	10	518			SORT
5	EF04	05-10-25	16:54	6	518			
6	EF05	05-10-25	16:55	12	518	TAG		EXIT
7	HD06	05-10-25	16:56	9	518		SAR	
8	EF07	05-10-25	16:57	13	518			INT
9	EF08	05-10-25	16:58	19	518			0.5%
10	EF09	05-10-25	16:59	12	518	TAG		LOC
11	EF10	05-10-25	17:00	7	518			2.0%
12	EF11	05-10-25	17:01	12	518		⑩P	
13	EF12	05-10-25	17:02	10	518			
14	EF13	05-10-25	17:03	18	518	TAG		
15	EF14	05-10-25	17:04	10	518		N	

← F3 сортировка

← Кол-во сообщений
TAG %

1) No.: Кол-во сообщений при приеме.

2) ID: Индикация в порядковом номере B1, B2, B3, приложение пункта

B4. (см.

1.3.1.»формат сообщ-ий»).

3) DATE: Индикация даты сообщения при приеме.

4) TIME: Индикация времени сообщения при приеме.

5) LINE: Индикация кол-ва линии при передаче.

6) FREQ: Индикация частоты приема.

7) TAG: Индикация цели, не удаляется в течение 62 часов.

- 8) SAR: Показ сообщений о поиске или спасении.
- 9) N: Показ не прочитанных сообщений.
- 10) P: Индикация сообщения при распечатке принтером.

*** С помощью ◀ ▶ выбрать частоту 490КГц и 4209,5КГц, и проверить сообщение.

[5] SYSTEM SETUP → выбрать и установить соответствующую частоту [2] 490/4209, а затем проверить сообщение.

- Среди списка сообщений с помощью курсора выбрать необходимое сообщение и нажать (←). В этом случае отобразится содержание выбранного сообщения.

- Как использовать сортировку (F3).

- При использовании (F1) возможно изменение на NEW/ OLD. После выбора NEW

(новое сообщение) на верхнем списке будет стоять самое последнее приемное сообщение. Старое (OLD) сообщение, наоборот будет стоять на нижнем списке.

а) Time означает, сортировку по времени.

б) B1 означает, сортировку станций.

в) B2 означает, сортировку сообщений по типам.

г) Установленные сообщения TAG строятся в алфавитном порядке.

д) Сообщения с алармом (ARM), все приемные сообщения сопровождаются с звуковым сигналом строятся по порядку по времени (информация о навигации и погоде, о поиске и спасении и т.д.).

е) Построение сообщений пользователем по порядку и по времени в ручном режиме.

B1B2: Используется кнопками направления от A до Z.

B3B4: Используется кнопками направления от 0 до 9.

Если ничего не установить и нажать , то все сообщения выстроятся по времени и по порядку.

Например, как показано на рисунке, если установить сообщение A и B1 и нажать , то произойдет сортировка сообщения по времени и по порядку, начинающаяся с сообщения A.

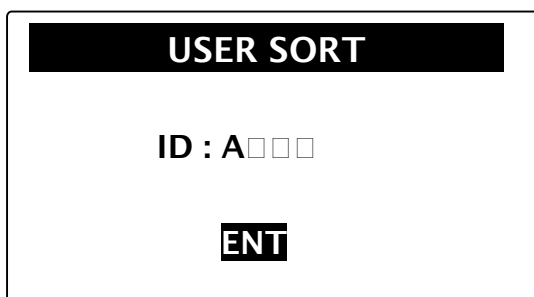



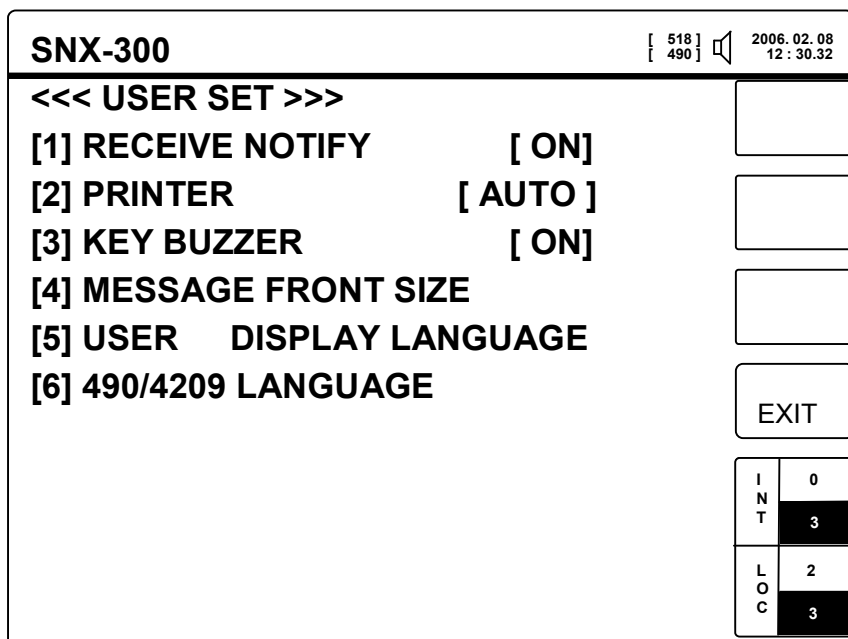

5.6. Установка пользователя.

■ Возможность проверки приема, установки принтера, размер шрифта, работа кнопок, языка пользователя, местной частоты при помощи кнопок ▲, ▼ и .



 Возврат на гл.экран

1) [4] – [1] RECEIVE NOTIFY (Прием уведомления): После включения навтекса и нажатия , возможна проверка сообщений при помощи зуммера. После сохранения нажать  для возврата на гл. меню.

2) [4]– [2] PRINTER (Принтер): При установке “AUTO” – принимаемые сообщения автоматически распечатываются. При установке “MANUAL” – распечатка происходит по выбору пользователя. При каждом нажатии  происходит смена AUTO/MANUAL. После сохранения нажать  для возврата на гл. меню.

3) [4]– [3] Работа кнопок: у SNX-300 есть функция, которая при нажатии кнопок на панели оборудования сопровождается звуковым сопровождением «BEEP». Если эта функция включена, то при нажатии любой кнопки активизируется звуковое сопровождение, если не включена - звуковое сопровождение не активизируется.

4) [4]– [4] Размер шрифта: При помощи ▲, ▼, ◀, ▶ и  происходит настройка размера шрифта (малое, среднее и большое).

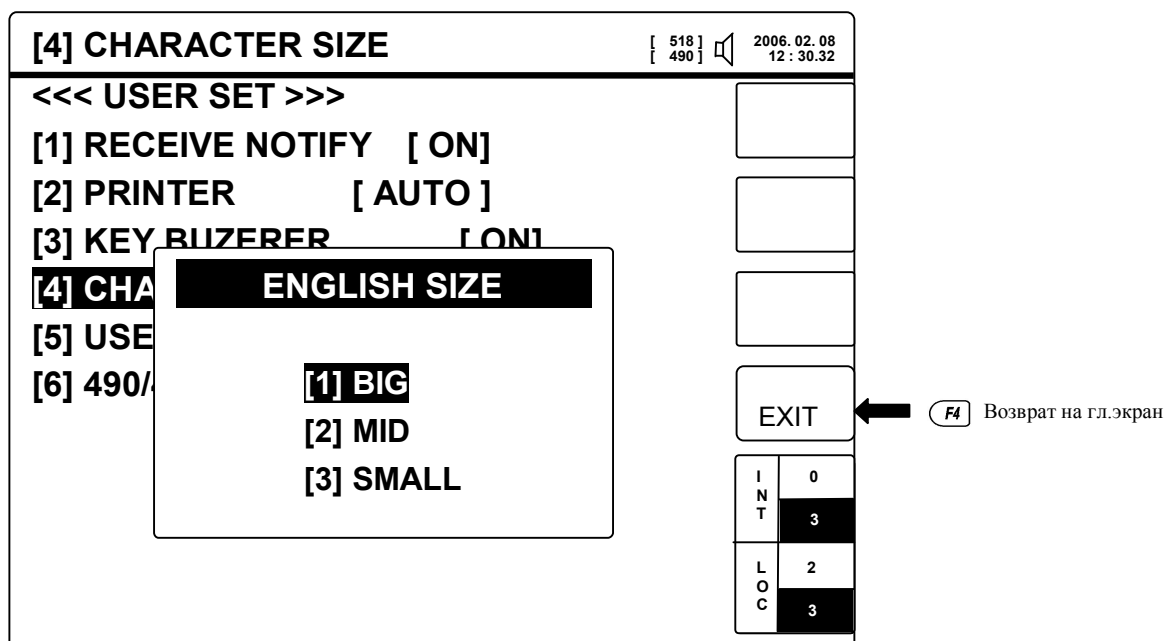

5) [4]– [5] Выбор языка (DISPLAY LANGUAGE): При помощи ▲, ▼, ◀, ▶ и  происходит выбор языка. Если есть поддержка английского, корейского и китайского языков, после нажатия ENT можно выбрать язык.

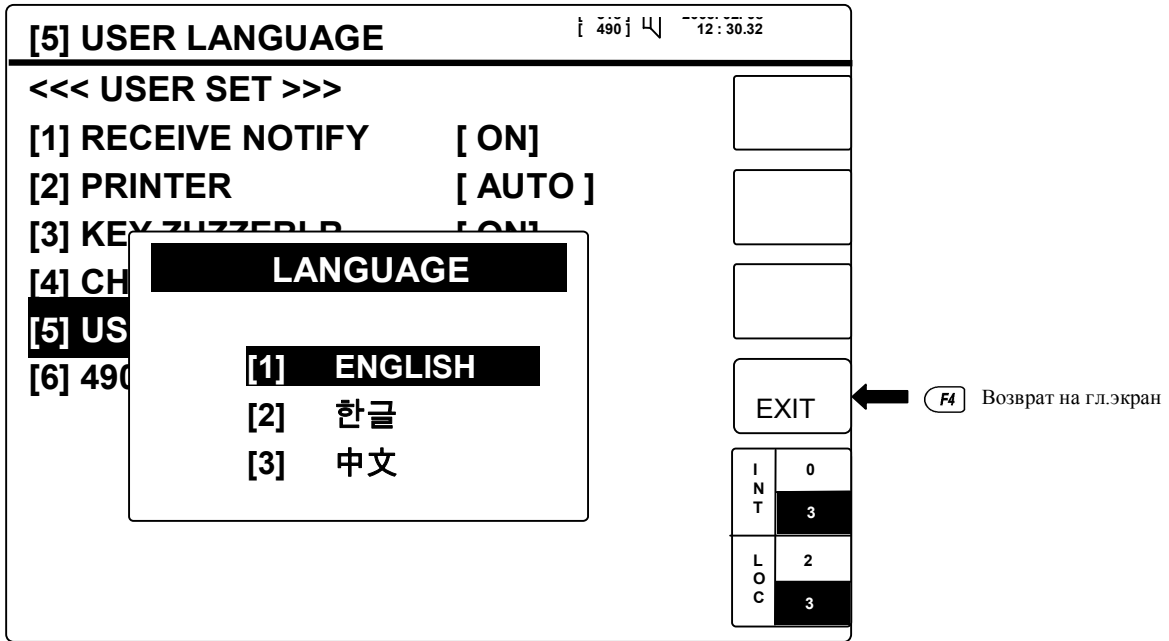

6) [4]– [6] **Выбор частоты 490/4209:** выбор функций приема местной частоты 490 КГц и 4209,5 КГц. При помощи ▲, ▼, ◀, ▶ и ↻ установить соответствующую частоту 490/4209, а также имеется поддержка на английском и корейском языках.

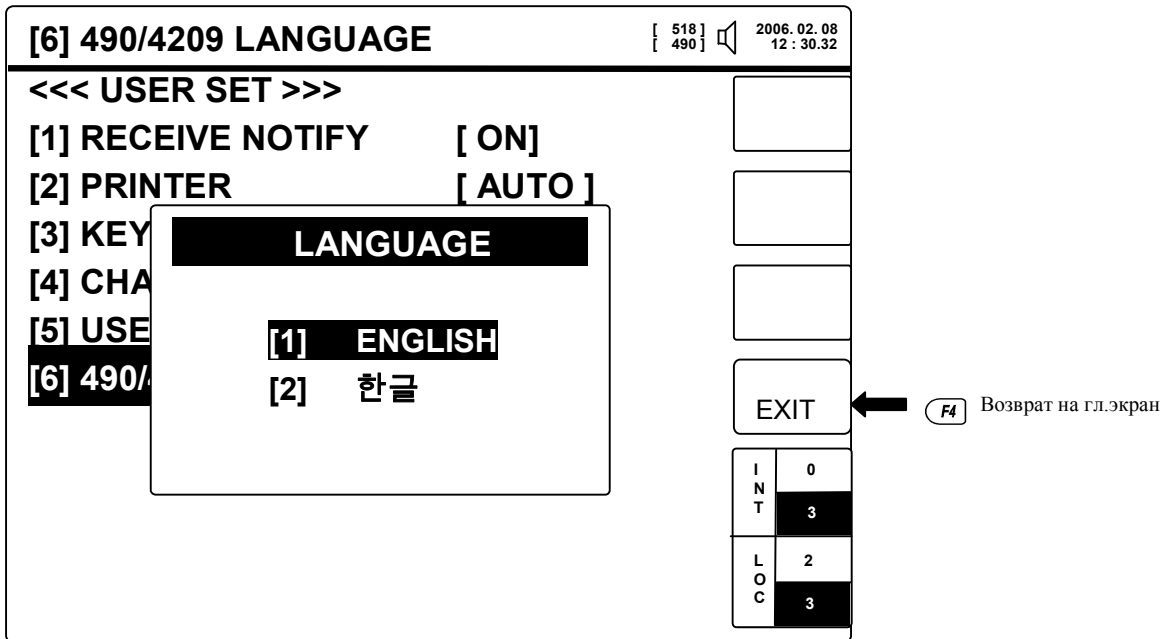

5.7. Установка системы.

■ Установка системы оборудования: местной частоты, белой линии на экране LCD, скорость порта принтера, скорость порта INS, скорость порта NMEA, установка времени и даты.



1) [5]– [1] DIMMER AND CONTRAST : Эта функция установки регулировки света и контраста. Ниже приведены следующие кнопки, для удобства пользования пользователем.

При нажатии **F1** происходит переход установки на начальное значение. После сохранения нажать **F4** для возврата на гл.меню.

NO.	KEY	FUNCTION
1		Засветленный экран
2		Затемненный экран
3		Затемненное заднее изображение
4		Засветленное заднее изображение

SNX-300 [518] 2006.02.08 [490] 12:30.32

<<< SYSTEM SETTING >>>

[1] DIMMER/CONTRAST

[2] [1] DIMMER/CONTRAST [518] 2006.02.08 [490] 12:30.32

[3] <<< SYSTEM SETTING >>>

[4] INIT ← **F1** Нач. установка

[5]

[6] **DIMMER & CONTRAST**



LCD DIMMER [6] : [Slider]

LCD CONTRAST [6] : [Slider]

KEY DIMMER [6] : [Slider]



[7] EXIT ← **F4** Возврат на гл.экран

I	0
N	3
T	
L	2
O	
C	3

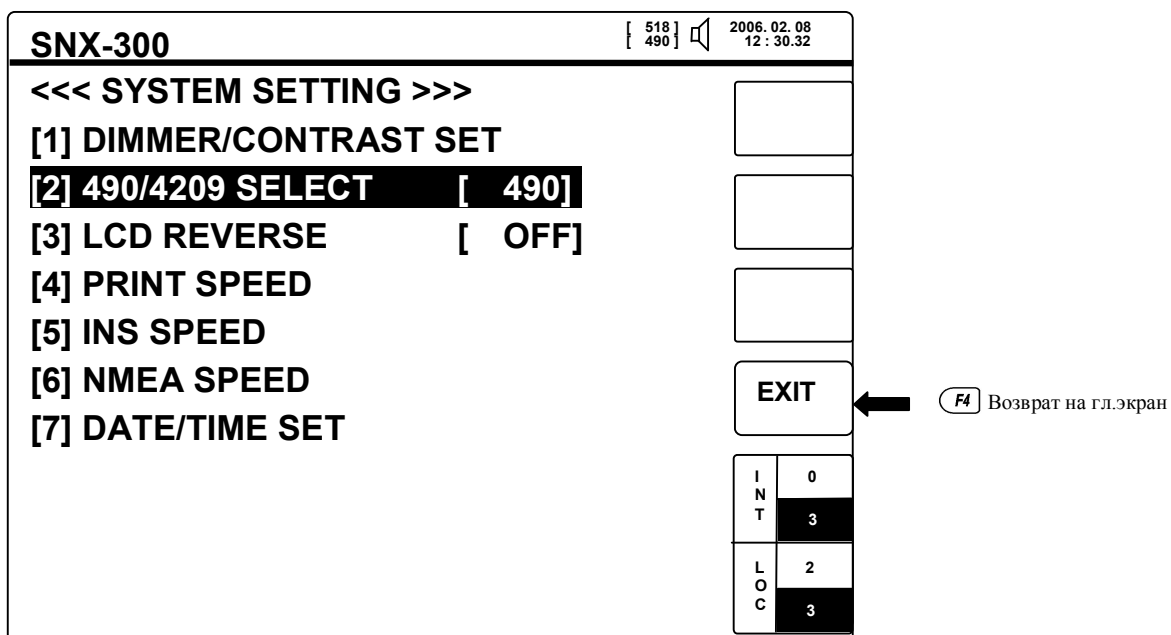
2) [5]- [2] **Выбор 490 / 4209:** Выбрать местную частоту (490 КГц /4209.5 КГц) и нажать . После сохранения нажать  для возврата на гл.меню.



I	0
N	3
T	
L	2
O	3
C	

3) [5]- [3] **LCD REVERSE :** При каждом нажатии  экран каждый раз меняется... После сохранения нажать  для возврата на гл.меню.

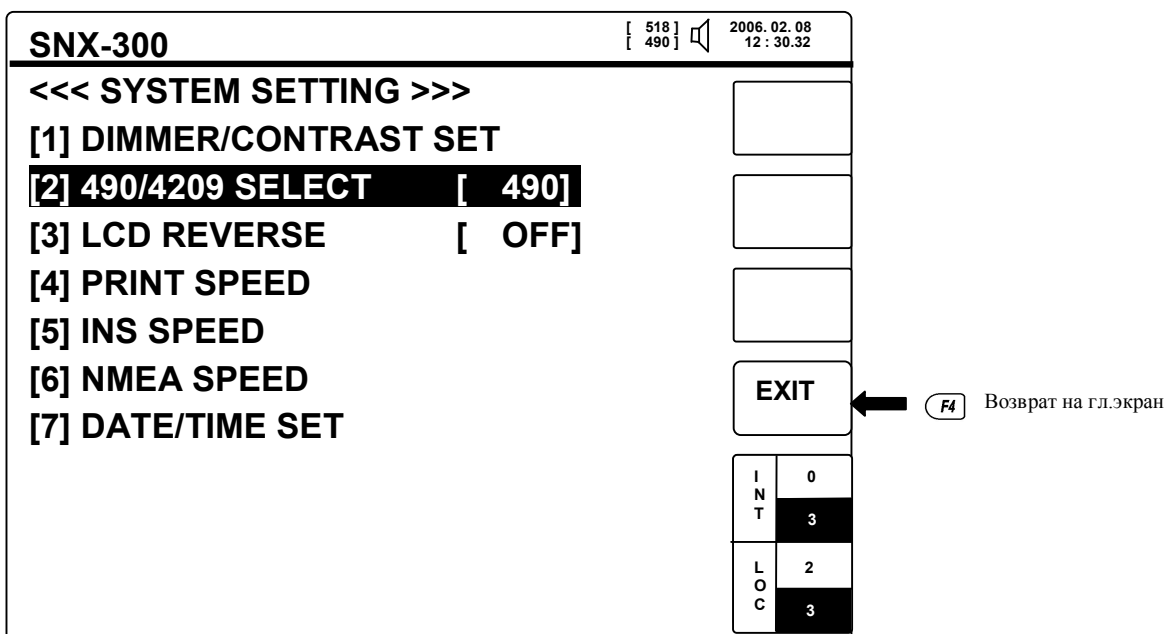

I	0
N	3
T	
L	2
O	3
C	

4) [5]- [4] **PRINTER SPEED** : при помощи ▲,▼ выбрать [4]PRINTER SPEED и установить значения SPEED (bps), PARITY, DATA BIT, STOP BIT нажать ⏪. После сохранения нажать **F4** для возврата на гл.меню.

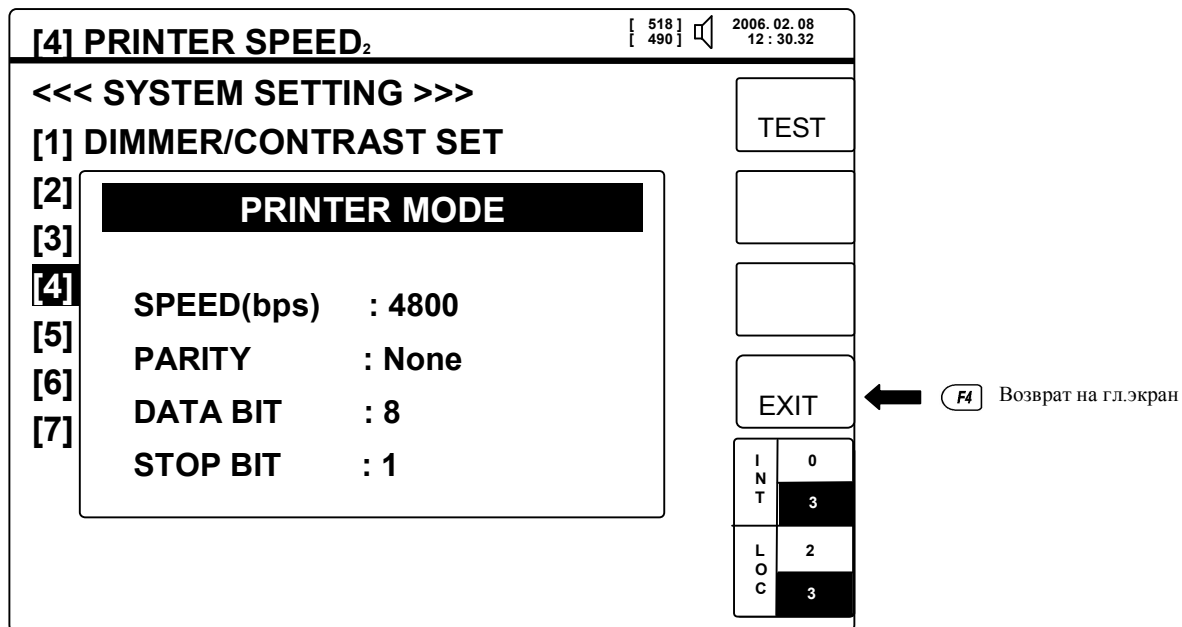

NO.					
1	Скорость (bps)	2400~115200bps	3	DATA BIT	8,9
2	PARITY	NONE, ODD, EVEN	4	STOP BIT	0,1

※ DPU414 = SPEED:4800, PARITY:None, DATA BIT:8, STOP BIT:1

5) [5]- [5] **INS SPEED** : при помощи ▲, ▼ выбрать [5] INS SPEED и установить значения SPEED (bps), PARITY, DATA BIT, STOP BIT, затем нажать ⏪. После сохранения нажать **F4** для возврата на гл.меню.

[5] INS SPEED [518] 2006.02.08
[490] 12:30.32

<<< 시스템 설정 >>>

[1] DIMMER/CONTRAST TEST

[2] **INS SPEED**

[3]

[4] SPEED(bps) : 4800

[5] PARITY : None

[6] DATA BIT : 8

[7] STOP BIT : 1

EXIT ← (F4) Возврат на гл.экран

I	0
N	3
T	
L	2
O	3
C	

NO.					
1	SPEED(bps)	2400~115200bps	3	DATA BIT	8,9
2	PARITY	NONE, ODD, EVEN	4	STOP BIT	0,1

※ Установка обычной скорости (INS SPEED) = SPEED : 4800, PARITY : NONE, DATA BIT : 8 STOP BIT : 1

6) [5]- [6] NMEA SPEED : при помощи ▲, ▼ выбрать [5] NMEA SPEED и установить значения SPEED (bps), PARITY, DATA BIT, STOP BIT, затем нажать (←). После сохранения нажать (F4) для возврата на гл.меню.

[6] NMEA SPEED [518] 2006.02.08
[490] 12:30.32

<<< SYTEM SETTING >>>

[1] DIMMER/CONTRAST TEST

[2] **NMEA SPEED**

[3]

[4] SPEED(bps) : 4800

[5] PARITY : None

[6] DATA BIT : 8

[7] STOP BIT : 1

EXIT ← (F4) Back to main

I	0
N	3
T	
L	2
O	3
C	

NO.					
1	SPEED(bps)	2400~115200bps	3	DATA BIT	8,9
2	PARITY	NONE, ODD, EVEN	4	STOP BIT	0,1

※ Установка обычной скорости (NMEA) = SPEED : 4800, PARITY : NONE, DATA BIT : 8
STOP BIT : 1

7) [5]- [7] DATA/TIME SET : При внутреннем RTC(Real Time Clock) при помощи ◀, ▶, ▲, ▼ ввести в ручном режиме дату и время и нажать **F1**.

The screenshot shows a menu interface with the following elements:

- Top status bar: [518] 2006. 02. 08, [490] 12 : 30.32
- Header: [7] DATE/TIME SET
- Main menu: <<< SYSTEM SETTING >>>
- Options: [1] DIMMER AND CONTRAST, [2] 4, [3] L, [4] P, [5] IN, [6] N, [7] DATE & TIME SET (highlighted)
- Sub-menu for [7]: DATE & TIME SET, YYYY-MM-DD, hh : mm, 2005-11-04, 14 : 03
- Buttons: EXIT (with arrow pointing to it), I N T (0, 3), L O C (2, 3)
- Note: (F4) Возврат на гл.экран

5.8. Система диагностики.

Система диагностики для проверки управления внутренних функций, проверки версии программы, приема индикации, проверки зуммера, индикации и приема канала, проверки принтера при подключении принтера, проверки кнопок.

Если вышеупомянутая проверка подтверждается без ошибки, то на экране отображается ОК, в обратном случае - показывает как "FAIL".



SNX-300
[518] [490] 2006.02.08 12:30.32

메인 메뉴 >>>

- [1] STATION SELECTION
- [2] MESSAGE SELECTION
- [3] MESSAGE HISTORY
- [4] USER SETTING
- [5] SYSTEM SETTING
- [6] SYSTEM DIAGNOSTICS
- EXIT

[7] **SNX-300**
[518] [490] 2006.02.08 12:30.32

<<< SYSTEM DIAGNOSTICS >>>

- [1] PROGRAM VERSION
- [2] LCD TEST
- [3] KEY TEST
- [4] PRINTER TEST
- [5] BUZZER TEST
- [6] SELF TEST
- [7] RF RECEIVER TEST
- [8] ALARM

EXIT

← **F4** Возврат на гл.экран

I N T	0
	3
L O C	2
	3

1) [6]- [1] PROGRAM VERSION : Показ используемой программной версии SNX-300. При нажатии  возврат на главное меню.

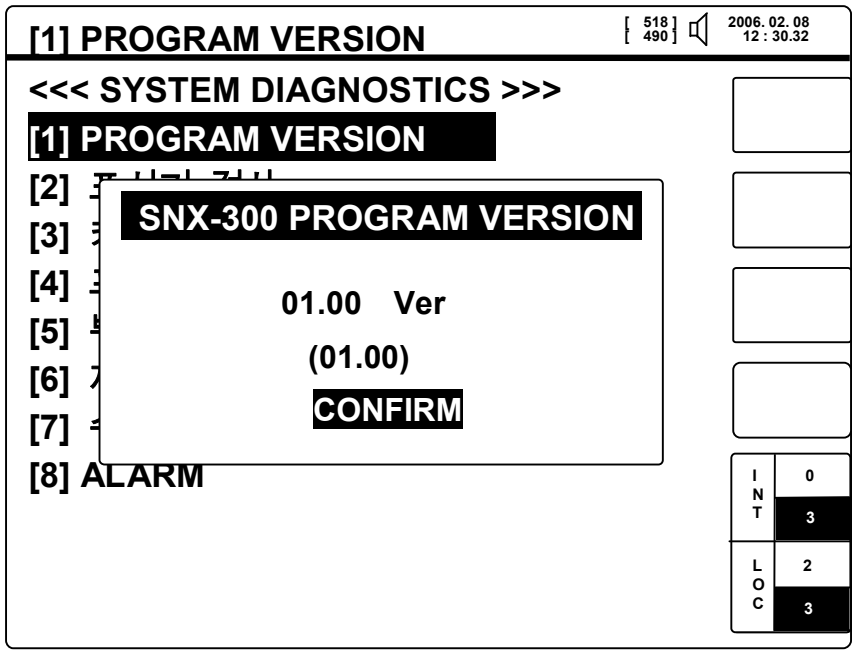

< Pic 5-26 PROGRAM VERSION >

2) [6]- [2] LCD TEST : Как указано на экране, нажимать  до тех пор, пока не появится индикация LCD TEST. В этом случае, проверяется состояние LCD. После проверки происходит возврат на главное меню.

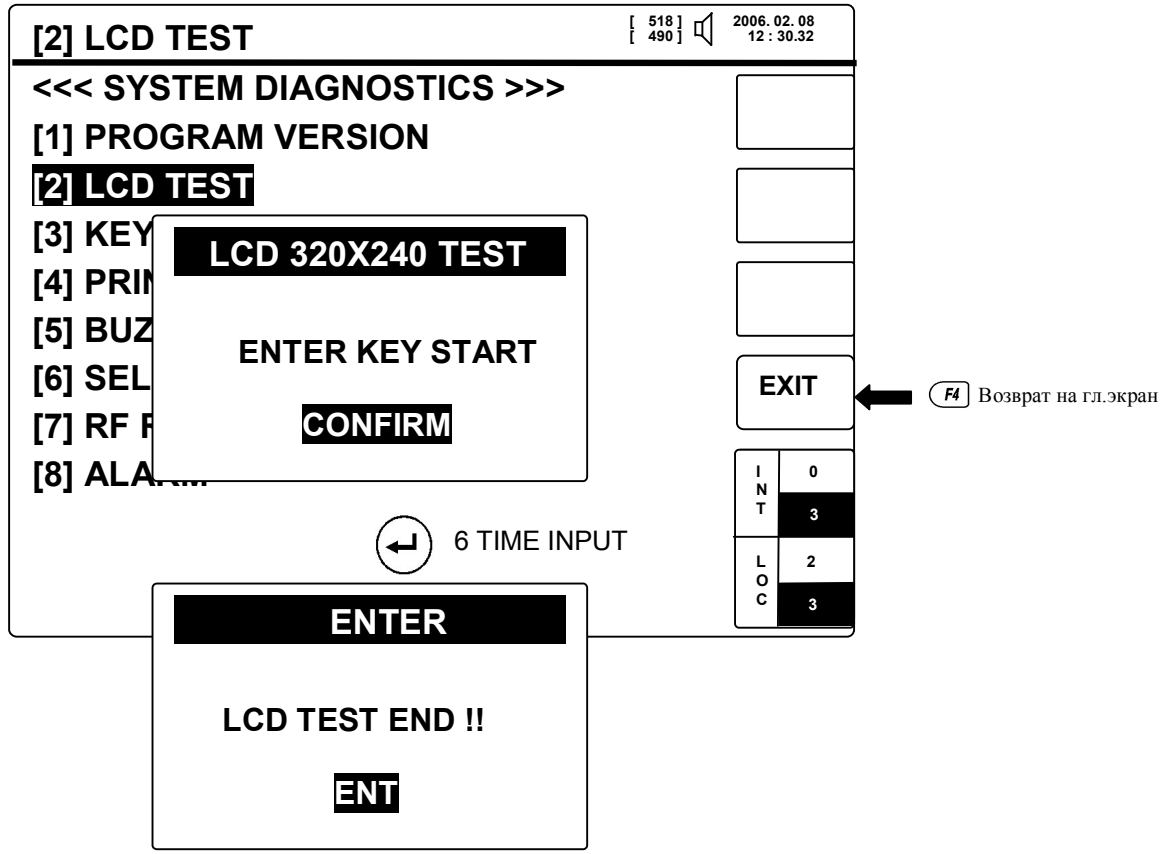

[6]-[3]KEY TEST: При каждом нажатии кнопки выполняется данная функция.

Для завершения тестирования нажать 4 раза кнопку **F4** , а затем **↩**.



The screenshot shows the main diagnostic menu of the SNX-300. At the top, it displays 'SNX-300' on the left and '[518] [490]' with a speaker icon and '2006.02.08 12:30.32' on the right. The menu items are: '<<< SYSTEM DIAGNOSTICS >>>', '[1] PROGRAM VERSION', '[2] LCD TEST', '[3] KEY TEST' (highlighted with a black bar), '[4] PRINTER TEST', '[5] B...', '[6] S...', '[7] R...', and '[8] A...'. A circular arrow icon is positioned to the right of the menu. Below the menu, a larger window shows the 'KEY TEST' screen. It features a large box with 'Samyung ENC' and 'SNX-300'. To the right is a keypad with various buttons. Below the keypad is a table with 'I N T' and 'L O C' labels and numerical values. An 'EXIT' button is located to the right of the keypad, with an arrow pointing to it from the text 'F4 Нажать 4 раза'.

I	0
N	3
T	
L	2
O	
C	3

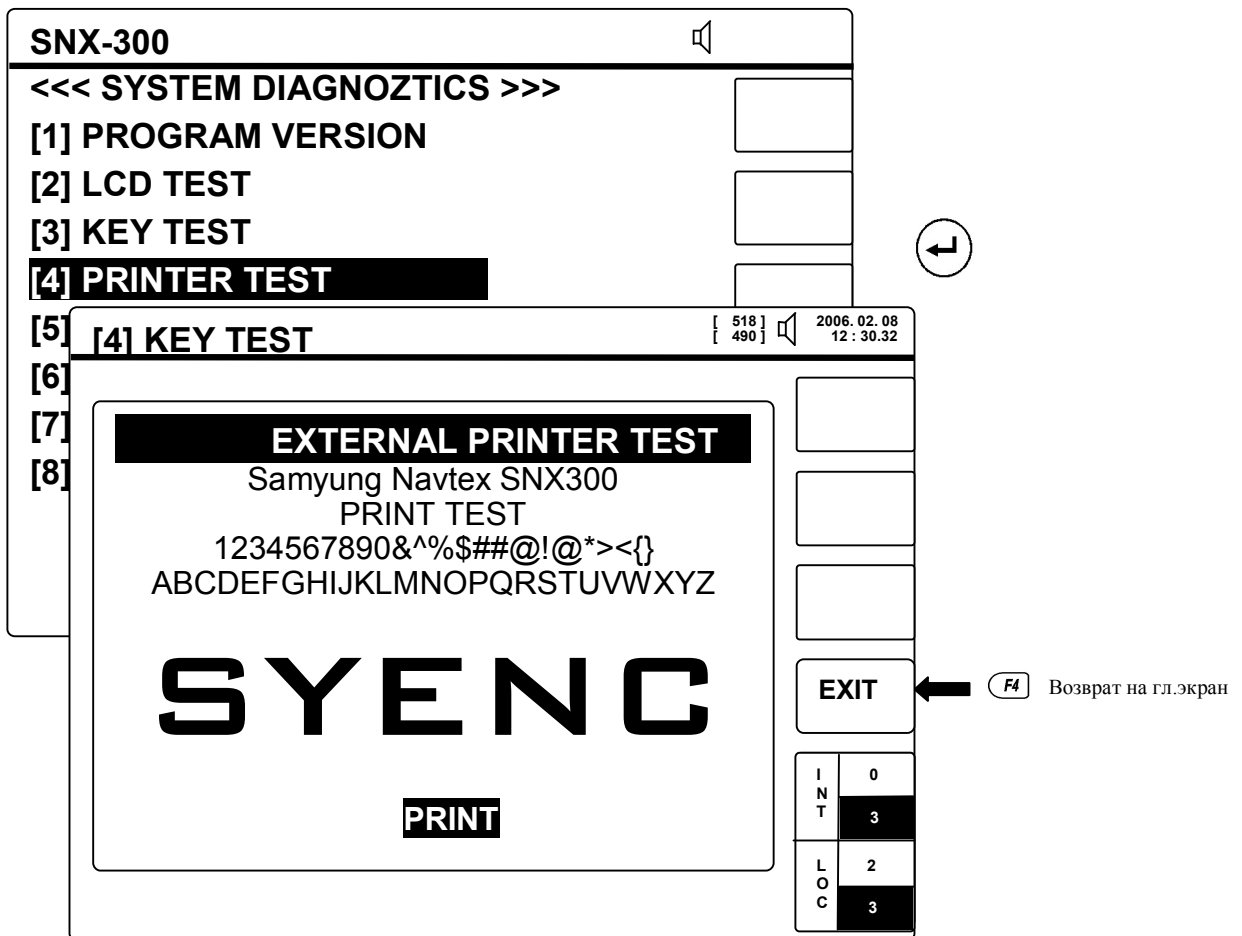

The screenshot shows a confirmation screen with a black bar at the top containing the word 'ENTER'. Below it, the text 'KEY TEST END !!' is displayed. At the bottom, there is another black bar containing the word 'CONFIRM'. To the right of the screen, there is an arrow pointing to the 'F4' key with the text 'Нажать 4 раза, перемещаясь с помощью' and a circular arrow icon below it.

4) [6]- [4] PRINTER TEST : При подключении принтера, проверить распечатку принтера.

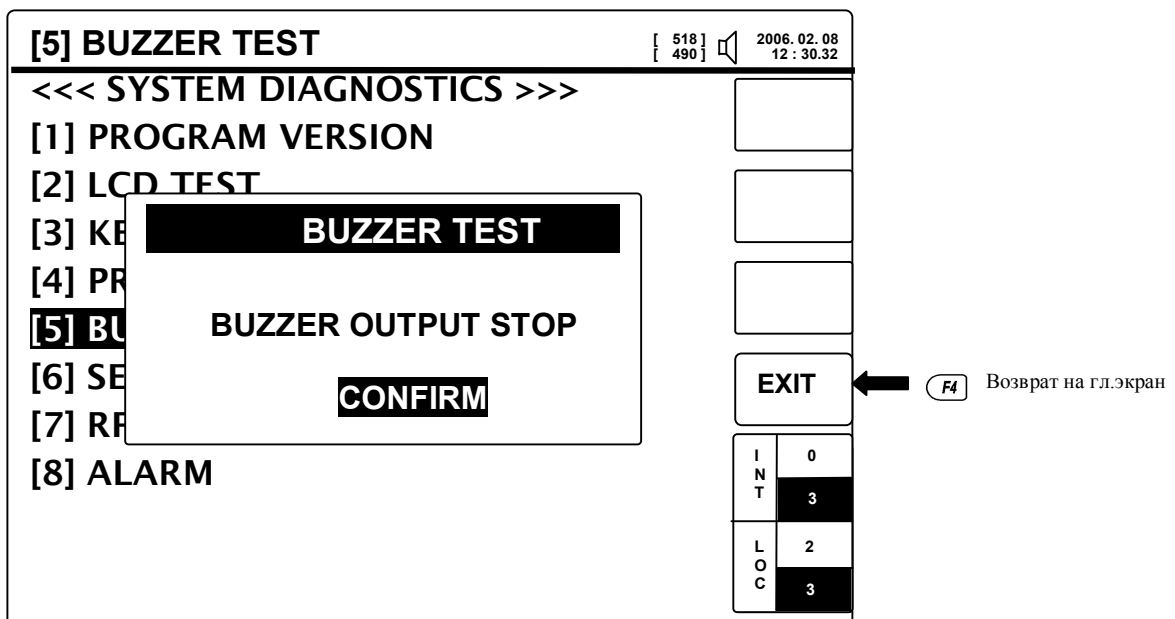

5) [6]-[5] BUZZER TEST: Проверить состояние зуммера. Как показано на нижнем рис. при проверке зуммера, включается звуковой сигнал «BEEP». При использовании , зуммер отключается. Нажать  для возврата на гл.меню.



6) [6]-[6] SELF TEST :Проверка памяти и RF PCB при нажатии . При ошибке появляется индикация «FAIL» и активизируется сигнализация. С начального экрана нажать  для устранения сигнализации.

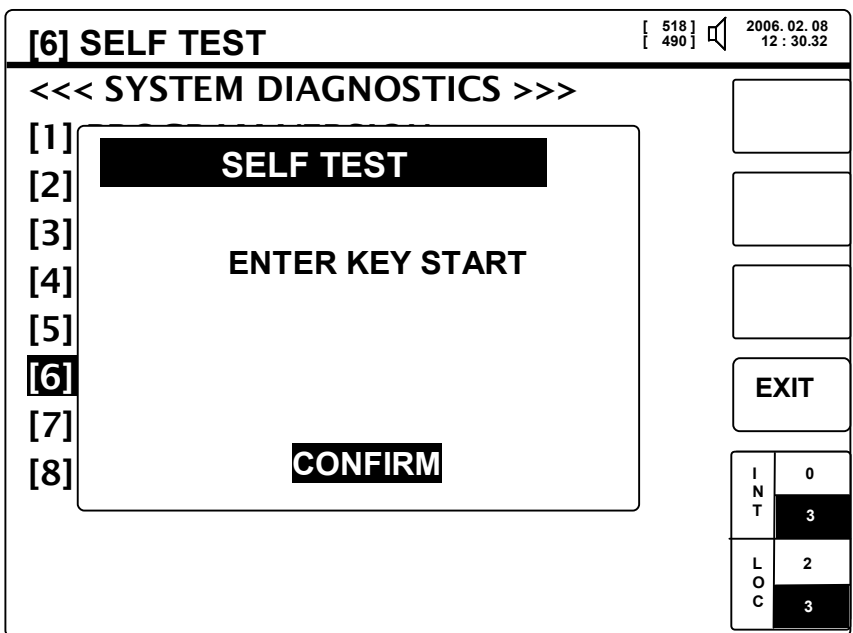

 Возврат на гл.экран

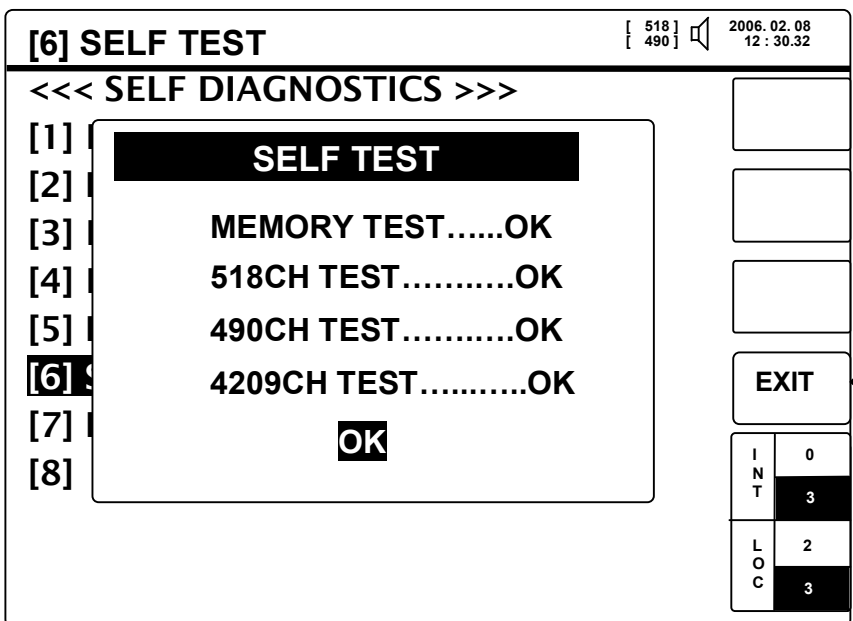

 Возврат на гл.экран

[6]-[7] RF RECEIVER TEST : Проверка приема RF при нажатии . Проверка приема RF отличается от диагностики тем, что первая принимает и передает текущее сообщение. При ошибке появляется индикация «FAIL».

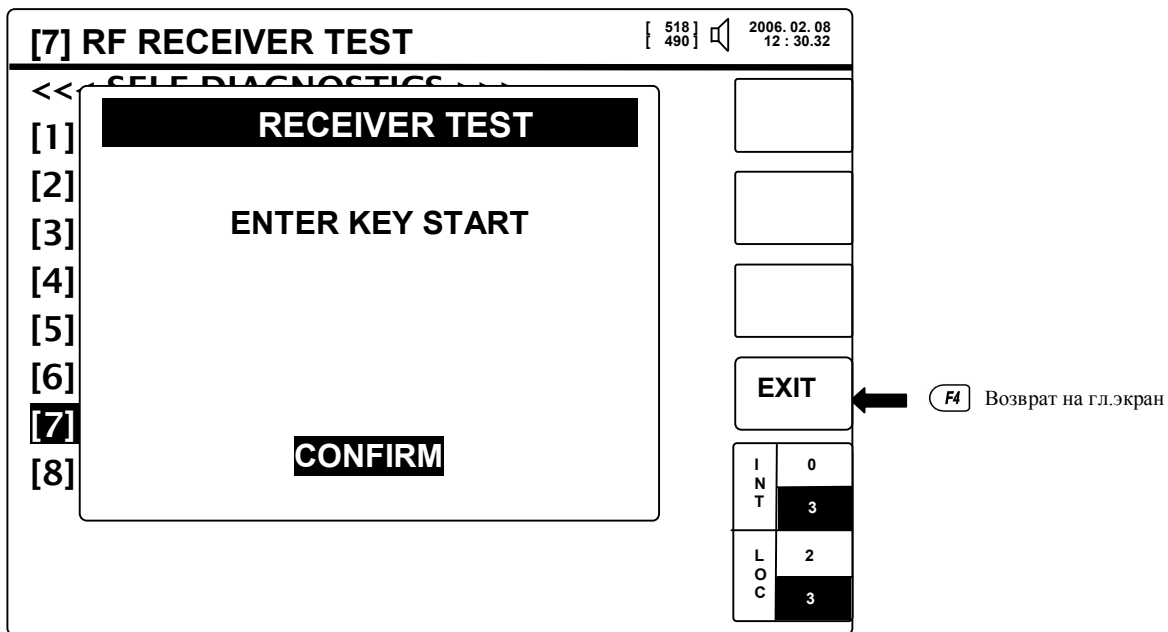

< Pic 5-34 RF RECEIVER TEST 1

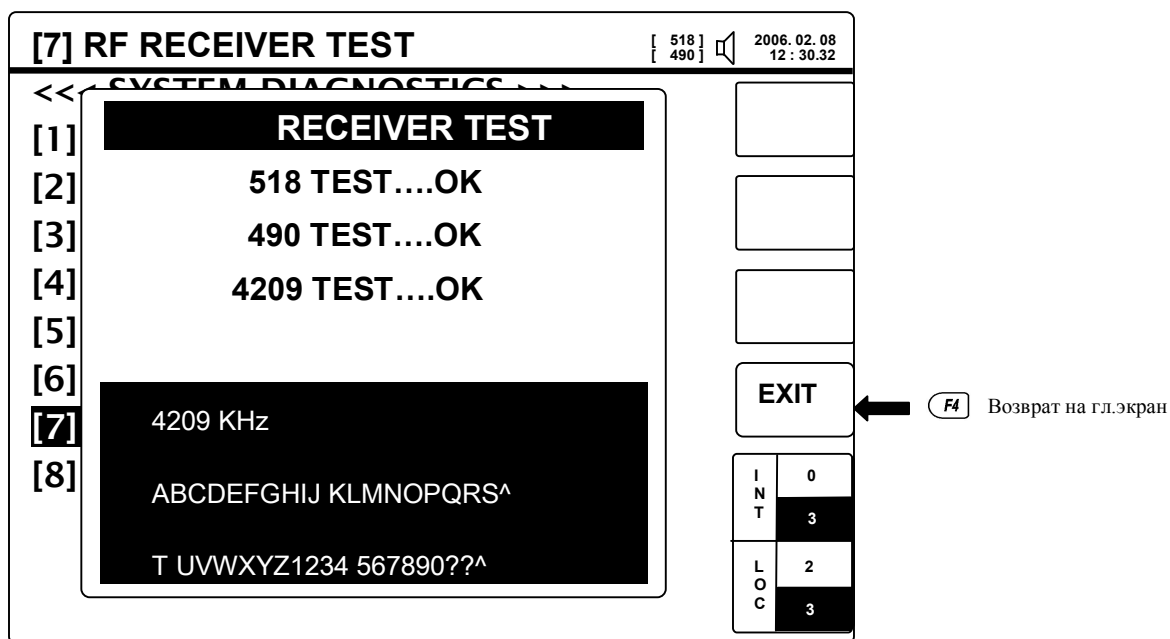

[6]-[8] Сигнализация (ALARM): Если прибор в исправном состоянии, то напротив каждого пункта будет стоять индикация «NO».

[YES]: активация текущего аларма

[STANDBY]: если среди пунктов [RECEIVER ERROR], [SELF TEST ERROR], [GENERAL ERROR]. появится ошибка, то аларм сразу активизируется. Она появляется в том случае, ошибка не выяснена, а просто удалена.

[8] ALARM		{ 518 } 490	2006.02.08 12:30.32
ALARM : NAVIGATION ALERT	[NO]		
ALARM : WEATHER ALERT	[YES]		
ALARM : SEARCH AND RESCUE INFO	[NO]		
ALARM : RECEIVER ERROR	[NO]		
ALARM : SELF TEST FAIL	[STANDBY]	EXIT	
ALARM : GENERAL FAIL	[NO]		
		I N T	0 3
		L O C	2 3

← **F4** Возврат на гл.экран

5.9. Заводская установка.

При заводской установке удаляются все сообщения. А также устанавливается, в случае небрежной установки пользователем.



1) [7] – [1] Удаление всех сообщений: удаляются все приемные сообщения.

SNX-300

<<< MAIN MANU >>>

- [1] STATION SELECTION
- [2] MESSAGE SELECTION
- [3] MESSAGE HISTORY
- [4] USER SETTING
- [5] SYSTEM SETTING
- [6] SYSTEM DIAGNOSTICS
- [7] FACT MANUAL**

EXIT

I	0
N	3
T	
L	2
O	
C	3

[1] ERASE ALL [518] 2006.02.08
[490] 12 : 30.32

<<< FACT MANUAL >>>

- [1] ERASE ALL**
- [2] DEFAULT FACT LOAD

PASSWORD IN

PW : - - - -

CONFIRM

EXIT (F4) Возврат на гл.экрэн

I	0
N	
T	
L	2
O	
C	3

2) [7] – [2] Загрузка по умолчанию: все должно быть загружено по умолчанию, кроме сообщения.

Глава 6. Установка и обслуживание.

6.1. Установка приемника

Приемник НАВТЕКС может быть установлен на столе, полке или на потолке при помощи кронштейна, поставляемого с приемником.

6.1.1. Место установки

- Выберите место, чтобы расстояние между приемником и гироскопом составляло более 1 метра.
- Выбрать по возможности место заземления на макс. коротком расстоянии.
- Предпочитайте место с наименьшей вибрацией и избегайте прямого попадания солнечных лучей и нагревания.
- Выберите место, где основной блок, антенна, PSU, кабельные заземления и т.д. были максимально расположены от передатчика, кабелей радара.
- Место, где есть в максимально возможной степени находилось от выхлопной трубы и хорошо проветриваемом месте.

6.1.2. Порядок установки

- Открутите винты по бокам ручки.
- Прикрепите кронштейн на выбранную поверхность при помощи крепежа.
- После установки НАВТЕКС, закрепите приемник в выбранном положении.

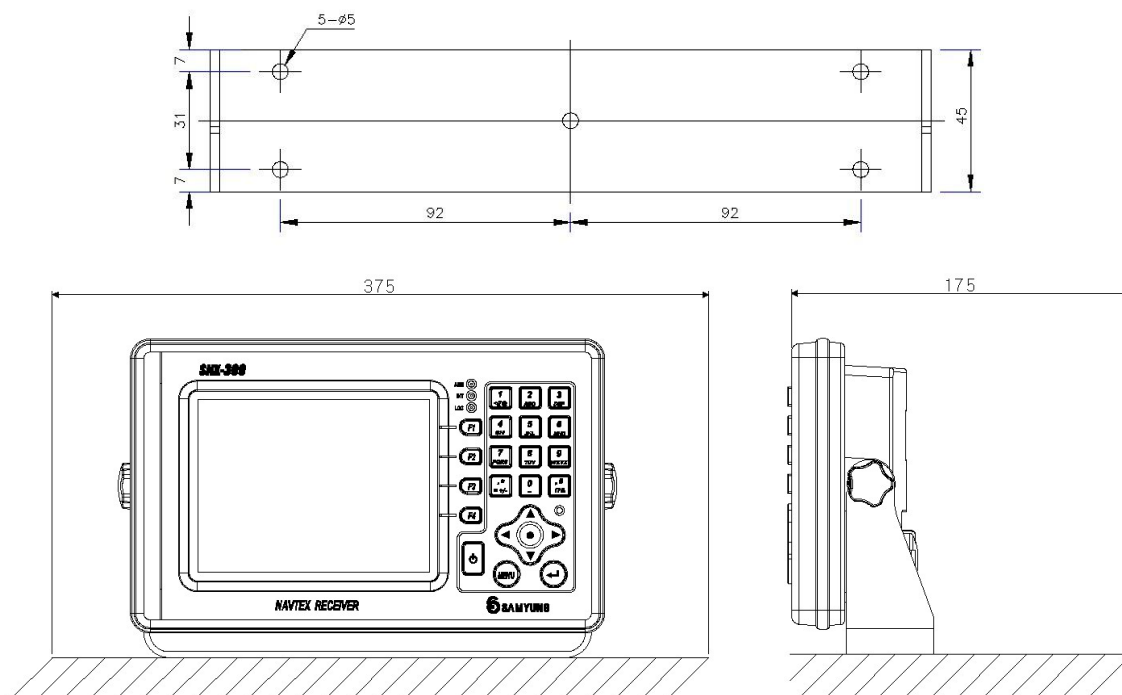

6.2. Установка антенны.

6.2.1. Место установки.

- Место установки антенны должно быть высоким и не загороженным мачтой, мостиком и трубами. Также не должна быть ниже проволочной антенны ПВ/КВ установки.
- Антенна должна быть установлена вертикально и как можно дальше от передающей антенны ПВ/КВ и радара.
- При неудовлетворительном состоянии приема и при наличии нескольких мест для установки антенны, временно установите антенну в каждом из возможных мест и проверьте качество приема. Установите антенну там, где качество приема наиболее хорошее.

6.2.2. Последовательность установки

- На мачте (Ф23 ~ Ф43) закрепить антенну используя ремень (Ф 40 ~ Ф 64).
- После того, как антенный кабель будет протянут с внутренней стороны, концы кабеля должны быть закреплены коннекторами.

6.3. Обслуживание и проверка оборудования.

- Для поддержания оборудования в хорошем рабочем состоянии периодически выполняйте его проверку и обслуживание.
- Соблюдайте напряжение DC 12~24Вт.
- При приеме или обычном режиме замерить потребление тока. При обнаружении неисправности необходимо отключить питание.
- При обнаружении неисправности, если исправление на месте невозможно, как можно быстрее сообщите об этом производителю или сервисному агенту.

6.3.1. Общее обслуживание и проверка оборудования.

- Протиреть экран LCD и клавиатуру на лицевой панели мягкой тряпкой.
- Крепко закрепить все шурупы и антенные коннекторы.
- При подключении принтера, проверить имеется ли для распечатки бумага. Если на бумаге будет отчетливо вырисовываться красная линия, это означает что бумага заканчивается и ее нужно менять.

- При обнаружении неисправности, не производить демонтаж оборудования, а как можно быстрее сообщите об этом сервисному центру.

6.3.2. Состав

Прибор состоит из следующих комплектаций.

№.	Название	Модель	Примечание
1.	Приемная плата	N-726	
2.	Плата CPU	N-727	
3.	Клавиатура	N-728	
4.	Антенная	SAN-300	
5.	Блок питания	SP-300AD	
6.	Принтер	DPU-414, SPT-450	Опция

6.4. Неисправности

 WARNING	<p>Категорически запрещается производить ремонт и проверку прибора лицам не получившим разрешения от производителя. При обнаружении неисправности как можно быстрее сообщите об этом сервисному центру.</p>
--	---

№.	Неисправности	Проверка	Действия
1.	Не подается питание	Блок питания	Проверить напряжение в блоке питания.
		Проверить, предохранитель?	Заменить предохранитель.
		Неисправная кнопка управления.	Проверить плату N-728
2.	Неисправность экрана	Неисправный кабель соединения	Проверить кабель соединения LCD
		Неисправность LCD	Заменить LCD
		Яркость LCD	Настроить яркость LCD luminosity (см.п. 5.7)
		Неисправность CPU PCB	Проверить и заменить N-727
		Блок питания	Проверить блок питания в LCD
3.	Неисправная сигнализация	Неисправный зуммер	Проверить и заменить зуммер
		Неисправность CPU PCB	Проверить и заменить N-727
		Кнопки PCB	Проверить плату N-728
			Проверить поляризацию антенны
			Проверить и заменить антенну

4.	Нет приемо-передачи	Антенна	Проверить местоположение антенны
			Проверить время радиовещания
			Проверить напряжение активной антенны (DC 8V)
		Станции и сообщения не выбираются.	См. пункт 5.3 и 5.4
		Основной блок	Проверить основной блок
	Неисправность приемной платы РСВ	Проверить и заменить N-726	
5.	Неисправный принтер	Питание	Замена экрана
			Проверить на поляризацию и силовой кабель
			Проверить напряжение питания
6.	Нет распечатки на принтере	Проверить кабель данных	Проверить кабель данных

Глава 7. После обслуживания.

7.1. Гарантия.

С момента приобретения оборудования в течение 1 года гарантируется бесплатный ремонт. Если неисправность произошло по вине пользователя (неправильное использование, исправление в приборе), то в этом случае ремонт не считается гарантийным.

7.2. Реквизиты компании.

Реквизиты основного офиса	
Адрес	Busan, Youngdo-Gu, Namhadong – 2Ga, 65-20
Отдел	SAMYUNG ENC, Marketing Department, A/S center
Tel./Fax	Tel : 051-416-5555
	F A X : 051-413-4446
В первую очередь обратитесь в ближайший сервисный центр!!! При отправке факсимильного сообщения в сервисный центр, укажите причины неисправности прибора, его серийный номер, а также укажите свои координаты (тел. и факс).	

Глава 8. Транслирование НАВТЕКС прилегающих районов

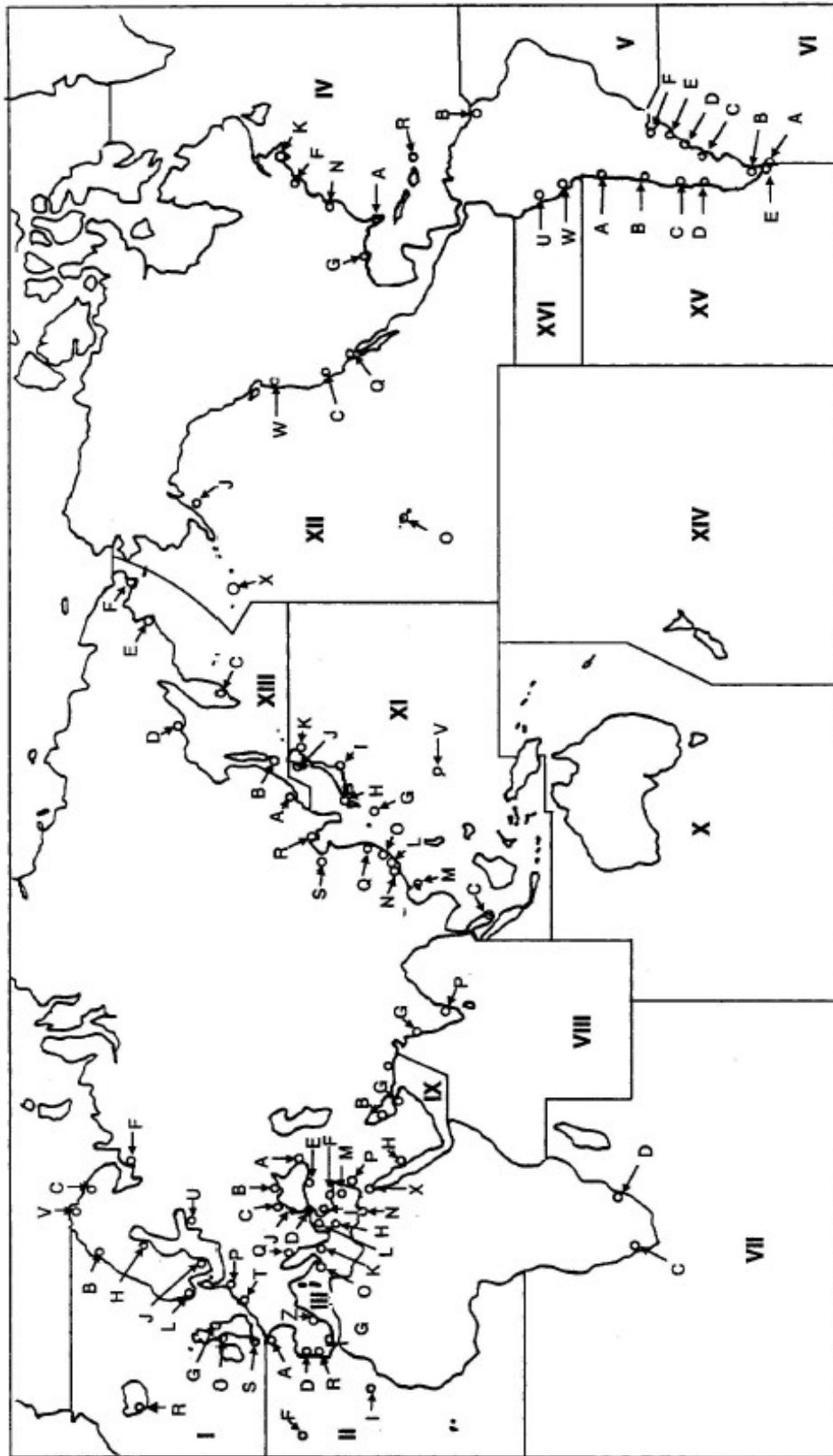

◆ Время радиовещания навтекса.

NA V Обл.	Страна	Станция	Широта	Долгота	Частота (КГц)	Диапа зон (миль)	I D	Расписание радиопередачи (UTC)
I	Belgium	Oostende	51 11 N	02 48 E	518	50	T	0310, 0710, 1110, 1510, 1910, 2310
		Oostende(THAMES)			518	150	M	0200, 0600, 1000, 1400, 1800, 2200
	Estonia	Tallinn	59 30 N	24 30 E	518	300	U	0320, 0720, 1120, 1520, 1920, 2320
	Iceland	Reykjavik	64 05 N	21 51 W	518	250	X	0350, 0750, 1150, 1550, 1950, 2350
					518	550	R	0250, 0650, 1050, 1450, 1950, 2350
	Ireland	Malin Head	55 22 N	07 21 W	518	400	Q	0240, 0640, 1040, 1440, 1840, 2240
		Valentia	51 27 N	09 49 W	518	400	W	0340, 0740, 1140, 1540, 1940, 2340
	Netherlands	Den Helder	52 06 N	04 15 E	518	250	P	0230, 0630, 1030, 1430, 1830, 2230
	Norway	Svalbard	78 04 N	13 38 E	518	450	A	0000, 0400, 0800, 1200, 1600, 2000
		Bodo	67 16 N	14 23 E	518	450	B	0010, 0410, 0810, 1210, 1610, 2010
		Rogaland	58 48 N	05 34 E	518	450	L	0150, 0550, 0950, 1350, 1750, 2150
		Vardo	70 22 N	31 06 E	518	450	V	0300, 0700, 1100, 1500, 1900, 2300
		Orlandet	63 40 N	09 33 E	518	450	N	0210, 0610, 1010, 1410, 1810, 2210
	Sweden	Bjuroklubb	64 28 N	21 36 E	518	300	H	0010, 0410, 0810, 1210, 1610, 2010
		Gislovhammar	55 29 N	14 19 E	518	300	J	0130, 0530, 0930, 1330, 1730, 2130
		Grimeton	57 06 N	12 23 E	518	300	D	0030, 0430, 0830, 1230, 1630, 2030
	United Kingdom	Portpatrick	54 51 N	05 07 W	518	270	O	0220, 0620, 1020, 1420, 1820, 2220
					490	270	C	0020, 0420, 0820, 1220, 1620, 2020
		Cullercoats	55 02 N	01 26 W	518	270	G	0100, 0500, 0900, 1300, 1700, 2100
					490	270	U	0320, 0720, 1120, 1520, 1920, 2320
Niton		50 35 N	01 18 W	518	270	E	0040, 0440, 0840, 1240, 1640, 2040	
				490	270	I	0120, 0520, 0920, 1320, 1720, 2120	

II	France	Corsen	48 28 N	05 03 W	490	300	E	0040, 0440, 0840, 1240, 1640, 2040
					518	300	A	0000, 0400, 0800, 1200, 1600, 2000
	Portugal	Horta	38 32 N	28 38 W	490	640	J	0130, 0530, 0930, 1330, 1730, 2130
					518	640	F	0050, 0450, 0850, 1250, 1650, 2050
		Monsanto	38 44 W	09 11 W	490	520	G	0100, 0500, 0900, 1300, 1700, 2100
					518	520	R	0250, 0650, 1050, 1450, 1850, 2250
	Spain	Corunna	43 21 N	08 27 W	518	400	D	0030, 0430, 0830, 1230, 1630, 2030
		Tarifa	36 01 N	05 34 W	518	400	G	0100, 0500, 0900, 1300, 1700, 2100
		Las Palmas	28 10 N	15 25 W	518	400	I	0120, 0520, 0920, 1320, 1720, 2120

NA V Обл.	Страна	Станция	Широта	Долгота	Диапазон			Расписание радиопередачи (UTC)
					Частота (КГц)	зон (миль)	I D	
III	France	Toulon	43 06 N	27 46 E	490	250	S	0300, 0700, 1100, 1500, 1900, 2300
					518	250	W	0340, 0740, 1140, 1540, 1940, 2340
	Israel	Haifa	32 49 N	35 00 E	518	200	P	0020, 0420, 0820, 1220, 1620, 2020
	Turkey	Istanbul	41 04 N	28 57 E	518	300	D	0030, 0430, 0830, 1230, 1630, 2030
		Samsun	41 17 N	36 20 E	518	300	E	0040, 0440, 0840, 1240, 1640, 2040
		Antalya	36 53 N	30 42 E	518	300	F	0050, 0450, 0850, 1250, 1650, 2050
		Izmir	38 22 N	26 36 E	518	300	I	0120, 0520, 0920, 1320, 1720, 2120
	Ukraine	Mariupol	47 06 N	37 33 E	518	280	B	0100, 0500, 0900, 1300, 1700, 2100
		Odessa	46 29 N	30 44 E	518	280	C	0230, 0630, 1030, 1430, 1830, 2230
	Greece	Heraklion	35 20 N	25 07 E	518	280	H	0110, 0510, 0910, 1310, 1710, 2110
		Corfu	39 37 N	19 55 E	518	280	K	0140, 0540, 0940, 1340, 1740, 2140
		Lemnos	39 52 N	25 04 E	518	280	L	0150, 0550, 0950, 1350, 1750, 2150
	Cyprus	Cyprus	35 03 N	33 17 E	518	200	M	0200, 0600, 1000, 1400, 1800, 2200
	Egypt	Alexandria	31 12 N	29 52 E	518	350	N	0210, 0610, 1010, 1410, 1810, 2210

	Malta	Malta	35 49 N	14 32 E	518	400	O	0220, 0620, 1020, 1420, 1820, 2220	
	Croatia	Split	43 30 N	16 29 E	518	85	Q	0240, 0640, 1040, 1440, 1840, 2240	
	Italy	Rome	41 48 N	12 31 W	518	320	R	0250, 0650, 1050, 1450, 1850, 2250	
		Cagliari	39 14 N	09 14 E	518	320	T	0310, 0710, 1110, 1510, 1910, 2310	
		Trieste	45 41 N	13 46 E	518	320	U	0320, 0720, 1120, 1520, 1920, 2320	
		Augusta	37 14 N	15 14 E	518	320	V	0330, 0730, 1130, 1530, 1930, 2330	
	Russia	Novorossiysk	44 42 N	37 44 E	518	300	A	0300, 0700, 1100, 1500, 1900, 2300	
Spain	Cabo de la Nao	38 43 N	00 09 E	518	300	X	0350, 0750, 1150, 1550, 1950, 2350		
IV	Canada	Iqaluit	63 43 N	68 33 W	490	300	S	0310, 0710, 1110, 1510, 1910, 2310	
					518	300	T	0320, 0720, 1120, 1520, 1920, 2320	
		Riviere-au-Renard	50 11 N	66 07 W	518	300	C	0020, 0420, 0820, 1220, 1620, 2020	
					518	300	D	0035, 0435, 0835, 1235, 1635, 2035	
		Wiar-ton	44 20 N	81 10 W	518	300	H	0110, 0510, 0910, 1310, 1710, 2110	
		St. Johns	47 30 N	52 40 W	518	300	O	0220, 0620, 1020, 1420, 1820, 2220	
		Thunder Bay	48 25 N	89 20 W	518	300	P	0230, 0630, 1030, 1430, 1830, 2230	
		Sydney	46 10 N	60 00 W	518	300	Q	0240, 0640, 1040, 1440, 1840, 2240	
					518	300	J	0255, 0655, 1055, 1455, 1855, 2255	
		Fundy	43 45 N	66 10 W	518	300	U	0320, 0720, 1120, 1520, 1920, 2320	
					518	300	V	0335, 0735, 1135, 1535, 1935, 2235	
		Labrador	53 42 N	57 01 W	518	300	X	0350, 0750, 1150, 1550, 1950, 2350	
		USA	Miami	25 37 N	80 23 W	518	240	A	0000, 0400, 0800, 1200, 1600, 2000

NA V Обл.	Страна	Станция	Широта	Долгота	Диапа			Расписание радиопередачи (UTC)
					Частота (КГц)	зон (миль)	I D	
IV	USA	Savannah	32 08 N	81 42 W	518	200	E	0040, 0440, 0840, 1240, 1640, 2040
		Boston	41 43 N	70 30 W	518	200	F	0045, 0445, 0845, 1245, 1645, 2045
		New Orleans	29 53 N	89 57 W	518	200	G	0300, 0700, 1100, 1500, 1900, 2300
		Portsmouth	36 43 N	76 00 W	518	280	N	0130, 0530, 0930, 1330, 1730, 2130
		San Juan	18 28 N	67 04 W	518	200	R	0200, 0600, 1000, 1400, 1800, 2200
	Dutch Antilles	Curacao	12 10 N	68 52 W	518	400	H	0110, 0510, 0910, 1310, 1710, 2110
Bermuda	Bermuda	32 23 N	64 41 W	518	280	B	0010, 0510, 0910, 1310, 1710, 2110	
V	-							
VI	Argentina	Ushaia	54 48 S	68 18 W	518	280	M	0200, 0600, 1000, 1400, 1800, 2200
		Rio Gallegos	51 37 S	65 03 W	518	280	N	0210, 0610, 1010, 1410, 1810, 2210
		Comodoro Rivadavia	45 51 S	67 25 W	518	280	O	0220, 0620, 1020, 1420, 1820, 2220
		Bahia Blanca	38 43 S	62 06 W	518	280	P	0230, 0630, 1030, 1430, 1830, 2230
		Mar del Plata	38 03 S	57 32 W	518	280	Q	0240, 0640, 1040, 1440, 1840, 2240
		Buenos Aires	34 36 S	58 22 W	518	560	R	0250, 0650, 1050, 1450, 1850, 2250
	Uruguay	La Paloma	34 40 S	54 09 W	518	280	F	0050, 0450, 0850, 1250, 1650, 2050
					490	280	A	0000, 0400, 0800, 1200, 1600, 2000
VII	Namibia	Walvis Bay	23 03 S	14 37 E	518	380	B	0010, 0410, 0810, 1210, 1610, 2010
	South Africa	Cape Town	33 40 S	18 43 E	518	500	C	0020, 0420, 0820, 1220, 1620, 2020
		Port Elizabeth	34 02 S	25 33 E	518	500	I	0120, 0520, 0920, 1320, 1720, 2120
		Durban	30 00 S	31 30 E	518	500	O	0220, 0620, 1020, 1420, 1820, 2220
VIII	India	Mumbai	19 05 N	72 50 E	518	250	G	0100, 0500, 0900, 1300, 1700, 2100
		Madras	13 08 N	80 10 E	518	250	P	0230, 0630, 1030, 1430, 1830, 2230
	Mauritius	Mauritius Radio	20 10 S	57 28 E	518	400	C	0020, 0420, 0820, 1220, 1620, 2020

IX	Bahrain	Hamala	26 09 N	50 28 E	518	300	B	0010, 0410, 0810, 1210, 1610, 2010
	Egypt	Serapeum	30 28 N	32 22 E	518	200	X	0350, 0750, 1150, 1550, 1950, 2350
					4209.5	200	X	0750, 1150
	Iran	Kosseir	26 06 N	34 17 E	518	400	V	0330, 0730, 1130, 1530, 1930, 2330
		Bushehr	28 59 N	50 50 E	518	300	A	0000, 0400, 0800, 1200, 1600, 2000
	Iran	Bandar Abbas	27 07 N	56 04 E	518	300	F	0050, 0450, 0850, 1250, 1650, 2050
		Saudi Arabia	Jeddah	21 23 N	39 10 E	518	390	H
	Oman	Muscat	23 36 N	58 30 E	518	270	M	0200, 0600, 1000, 1400, 1800, 2200
Pakistan	Karachi	24 51 N	67 03 E	518	400	P	0230, 0630, 1030, 1430, 1830, 2230	

NA V Обл.	Страна	Станция	Широта	Долгота	Частота (КГц)	Диапа зон (милль)	I D	Расписание радиопередачи (UTC)
X								
XI	Republic of Korea	Chukpyong	37 03 N	129 26 E	490	200	J	0130, 0530, 0930, 1330, 1730, 2130
					518	200	V	0330, 0730, 1130, 1530, 1930, 2330
		Pyongsan	35 36 N	126 29 E	490	200	K	0140, 0540, 0940, 1340, 1740, 2140
					518	200	W	0340, 0740, 1140, 1540, 1940, 2340
	Japan	Otaru	43 19 N	140 27 E	518	400	J	0130, 0530, 0930, 1330, 1730, 2130
		Kushiro	42 57 N	144 36 E	518	400	K	0140, 0540, 0940, 1340, 1740, 2140
		Yokohama	35 14 N	139 55 E	518	400	I	0120, 0520, 0920, 1320, 1720, 2120
		Moji	34 01 N	130 56 E	518	400	H	0110, 0510, 0910, 1310, 1710, 2110
		Naha	26 05 N	127 40 E	518	400	G	0100, 0500, 0900, 1300, 1700, 2100,
	China	Sanya	18 14 N	109 30 E	518	250	M	0200, 0600, 1000, 1400, 2200
		Guangzhou	23 08 N	113 32 E	518	250	N	0210, 0610, 1010, 1410, 2210
		Fuzhou	26 01 N	119 18 E	518	250	O	0220, 0620, 1020, 1420, 2220
		Shanghai	31 08 N	121 33 E	518	250	Q	0240, 0640, 1040, 1440, 2240
Dalian		38 52 N	121 31 E	518	250	R	0250, 0650, 1050, 1450, 2250	

	Indonesia	Jayapura	02 31 S	140 43 E	518	300	A	0000, 0400, 0800, 1200, 1600, 2000
		Ambon	03 42 S	128 12 E	518	300	B	0010, 0410, 0810, 1210, 1610, 2010
		Makassar	05 06 S	119 26 E	518	300	D	0030, 0430, 0830, 1230, 1630, 2030
		Jakarta	06 06 S	106 54 E	518	300	E	0040, 0440, 0840, 1240, 1640, 2040
	Malaysia	Penang	05 26 N	100 24 E	518	350	U	0320, 0720, 1120, 1520, 1920, 2320
		Miri	04 28 N	114 01 E	518	350	T	0310, 0710, 1110, 1510, 1910, 2310
		Sandakan	05 54 N	118 00 E	518	350	S	0300, 0700, 1100, 1500, 1900, 2300
	Singapore	Singapore	01 25 N	103 52 E	518	400	C	0020, 0420, 0820, 1220, 1620, 2020
	Thailand	Bangkok	13 43 N	100 34 E	518	200	F	0050, 0450, 0850, 1250
	Vietnam	Ho Chi Minh	10 47 N	106 40 E	518	400	X	0350, 0750, 1150, 1550, 1950, 2350
		Haiphong	20 44 N	106 44 E	490	400	W	0340, 1540
					4209.5	400	W	0230, 0630, 1030, 1430, 1830, 2230
	Da nang	16 05 N	108 13 E	518	400	K	0140, 0540, 0940, 1340, 1740, 2140	
	Taiwan	Kaohsiung	22 29 N	120 25 E	518	400	P	0230, 0630, 1030, 1430, 1830, 2230
USA	Guam	13 29 N	144 50 E	518	100	V	0100, 0500, 0900, 1300, 1700, 2100	

NA V Обл.	Страна	Станция	Широта	Долгота	Частота (КГц)	Диапа		Расписание радиопередачи (UTC)
						зон (миль)	I D	
XII	Canada	Prince Rupert	54 20 N	130 20 W	518	300	D	0030, 0430, 0830, 1230, 1630, 2030
		Tofino	48 55 N	125 35 W	518	300	H	0110, 0510, 0910, 1310, 1710, 2110
	USA	San Francisco	37 55 N	122 44 W	518	350	C	0400, 0800, 1200, 1600, 2000, 2400
		Kodiak	57 46 N	152 34 W	518	200	J	0300, 0700, 1100, 1500, 1900, 2300
		Honolulu	21 22 N	158 09 W	518	350	O	0040, 0440, 0840, 1240, 1640, 2040
		Cambria	35 31 N	121 03 W	518	350	Q	0445, 0845, 1245, 1645, 2045, 0045
Astoria	46 10 N	123 49 W	518	216	W	0130, 0530, 0930, 1330, 1730, 2130		
XIII	Russia	Kholmsk	47 02 N	142 03 E	518	300	B	0010, 0410, 0810, 1210, 1610, 2010
		Murmansk	68 46 N	32 58 E	518	300	C	0020, 0420, 0820, 1250, 1650, 2050
		Arkhangelsk	64 51 N	40 17 E	518	300	F	0050, 0450, 0850, 1250, 1650, 2050
		Astrakhan	45 47 N	47 33 E	518	250	W	0340, 0740, 1140, 1540, 1940, 2340
XIV								
XV	Chile	Antofagasta	23 40 S	70 25 W	518	300	A H	0400, 1200, 2000 0000, 0800, 1600
		Valparaiso	32 48 S	71 29 W	518	300	B I	0410, 1210, 2010 0010, 0810, 1610
		Talcahuano	36 42 S	73 06 W	518	300	C J	0420, 1220, 2020 0020, 0820, 1620
		Puerto Montt	41 30 S	72 58 W	518	300	D K	0430, 1230, 2030 0030, 0830, 1630
		Punta Arenas	53 09 S	70 58 W	518	300	E L	0440, 1240, 2040 0040, 0840, 1640
		Isla de Pascua	27 09 S	109 25 W	518	300	F G	0450, 1250, 2050 0050, 0850, 1650
XVI	Peru	Paita			518	200	S	0300, 0700, 1100, 1500, 1900, 2300
		Callao			518	200	U	0320, 0720, 1120, 1520, 1920, 2320
		Mollendo			518	200	W	0340, 0740, 1140, 1540, 1940, 2340

Глава 9. Поддержка интерфейса.

9.1. NRX & NRM

NRX-NAVTEX Received message (прием сообщения НАВТЕКС).

Данное оборудование соответствует требованиям IEC-61162.

Предложение NRX используется, для передачи содержания полученного сообщения с приемника NAVTEX на другое устройство. Поскольку длина одного сообщения может превысить количество символов, разрешенных в одном NMEA 0183, множество предложений NRX могут передавать одно сообщение.

`$--NRX,xxx,xxx,xx,aaxx,x,hmmss.ss,xx,xx,xxxx,x.x,x.x,A,c--c*hh<CR><LF>`

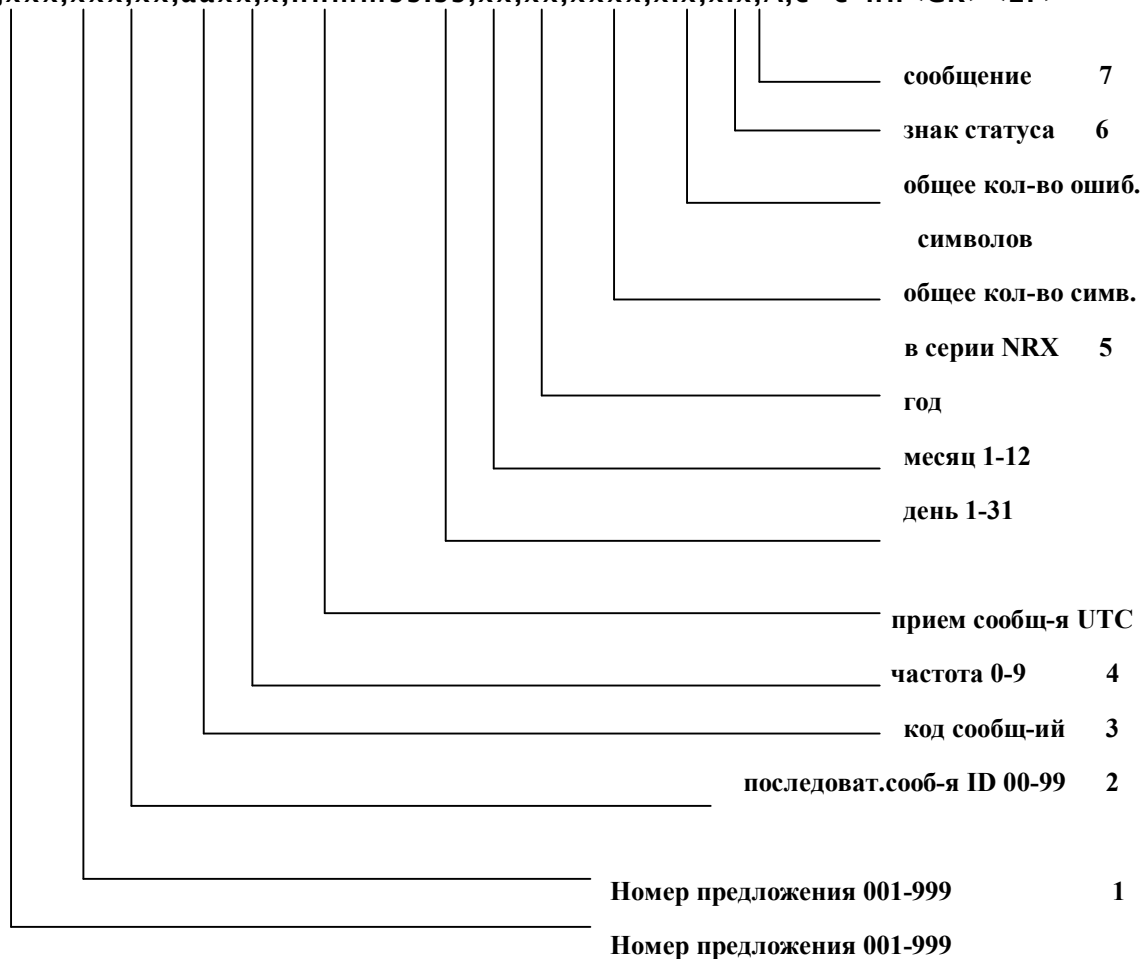

Примечание 1. Общее количество предложений, требуемых для передачи сообщения от радио-приемника NAVTEX. Первая область определяет общее количество предложений, используемых для сообщения (миним.значение).

1. Количество предложений устанавливает последовательность этого предложения в сообщении (миним.значение).
2. Все предложения содержат то же самое число областей. Для эффективности рекомендуется, чтобы пустые области использовались в дополнительных предложениях,

где данные неизменны от первого предложения (применяется к областям 4-12).

Примечание 2. Последовательный идентификатор сообщения обеспечивает идентификатор для каждого сообщения, представленного группой предложений. Хотя код сообщения (область 4) содержит регистрационный номер сообщения, есть случаи, когда регистрационный номер сообщения устанавливает 00 и имеет различное значение или когда тот же самый код

сообщения происходит не раз. Когда происходят эти условия, можно положиться на последовательный идентификатор сообщения, которые распознает это сообщение от других сообщений с одинаковым кодом.

Примечание 3. Код сообщения содержит три символа. Первый символ идентифицирует область охвата передатчика, второй символ идентифицирует тип сообщения. Оба этих символа соответствуют требованию ИТУ-R М.625-3, число комбинации 1-26. Характеристики идентификации передатчика указаны ИМО комиссией координирования; эти символы и значение символов типов сообщения описаны в руководстве NAVTEX (ИМО публикации 951E).

Сохранение двух символов ограничено цифрам с диапазоном 00 - 99 и представляет регистрационный номер для каждого типа сообщения. Значение 00 – не учитывается регистрационный номер. Для объяснения специального значения 00.(См. 4.3.5)

Примечание 4. Индикатор частоты распознает частоту, на которой было получено сообщение:

0 = не получен по воздуху (тест сообщения)

1 = 490 кГц

2 = 518 кГц

3 = 4209,5 кГц

4 – 9 = зарезервировать для будущего использования

Примечание 5. Общее количество символов указывает предполагаемый размер сообщения, посланного в этой последовательности предложений NRX. Это не включает дополнительные данные для сохранения символов, установленные в IEC 61162-1.

Примечание 6. Положение "А" используется для синтаксически правильного приема сообщения. Положение "V" используется для синтаксически неправильного приема сообщения, например конец сообщения NNNN.

Примечание 7. Сообщение содержат сохраненные символы как указано в IEC 61162-1.

Нижеуказанный пример показывает прием обычного сообщения приемником с 3 неправильными символами ():**

< начало примера >

ZCZC IE69=====

ВЫШЕЛ В СУББОТУ 06 ЯНВАРЯ 2001.
ПРОГНОЗ ПРИБРЕЖНЫХ ВОД К 12 МИЛЯМ
НАХОДЯЩИХСЯ НА РАССТОЯНИИ ОТ БЕРЕГА С 1700 UT* ДО 0500 UTC.
СЕВЕРНЫЙ МЫС К SE ** EY.
ПРОГНОЗ НА 12 ЧАСОВ:
ДОЖДЛИВЫЕ ВЕТРЫ, САМЫЕ СИЛЬНЫЕ НА СЕВЕРЕ.
NNNN

< конец примера >

Проверка передачи обычного сообщения:

\$CRNRX,007,001,00,IE69,1,135600,27,06,2001,241,3,A,=====*09
\$CRNRX,007,002,00,,,,,,^0D^0AISSUED ON SATURDAY 06 JANUARY 2001.*29
\$CRNRX,007,003,00,,,,,,^0D^0AINSHORE WATERS FORECAST TO 12 ILES^0D^0AOFF*0D
\$CRNRX,007,004,00,,,,,,SHORE FROM 1700 UT^2A TO 0500 UTC.^0D^0A^0D^0ANORT*70
\$CRNRX,007,005,00,,,,,,H FORELAND TO SE^2A^2AEY BILL.^0D^0A12 HOURS FOREC*16
\$CRNRX,007,006,00,,,,,,AST:^0D^0A^0ASHOWERY WINDS^2C STRONGEST IN
NORTH.^0D*15
\$CRNRX,007,007,00,,,,,,^0A^0A*79

Расшифровка сообщения должна быть следующей:

< начало расшифровки >

=====

ВЫШЕЛ В СУББОТУ 06 ЯНВАРЯ 2001.
ПРОГНОЗ ПРИБРЕЖНЫХ ВОД К 12 МИЛЯМ
НАХОДЯЩИХСЯ НА РАССТОЯНИИ ОТ БЕРЕГА С 1700 UT* ДО 0500 UTC.
СЕВЕРНЫЙ МЫС К SE ** EY.
ПРОГНОЗ НА 12 ЧАСОВ:
ДОЖДЛИВЫЕ ВЕТРЫ, САМЫЕ СИЛЬНЫЕ НА СЕВЕРЕ.
NNNN

< конец расшифровки >

NRM-NAVTEX receiver mask (маскировка приема навтекса).

Эта команда используется, чтобы управления формы маскировки, т.е., какие сообщения сохранить, напечатать и послать в порт INS приемника NAVTEX.

\$--NRM,x,x,hhhhhhhh,hhhhhhhh*hh<CR><LF>

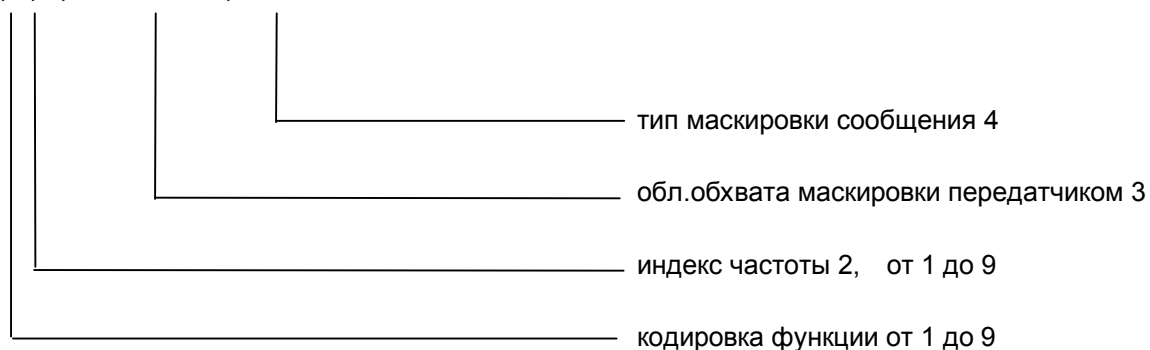

Примечание 1. Функция кодировки используется распознаения цели предложения.Следующие значения кодировки функции:

- 0 – запрос сообщения для данной маскировки
- 1 – установить/ сообщить сохранение маскировки
- 2 – установить/ сообщить распечатку маскировки
- 3 – установить/ сообщить порт INS маскировки
- 4 - 9 – зарезервировать для будущего использования

Примечание 2. Индикатор частоты распознает частоту, на которой было получено сообщение:

- 1 = 490 кГц
- 2 = 518 кГц
- 3 = 4209,5 кГц
- 4 – 9 = зарезервировать для будущего использования

Примечание 3. Область охвата маскировки передатчика определена на 32 бита, где наименее важный бит представляет охват передатчиком района “А”. Следующий бит “В” так до 25 бита, который является “Z”. С 26 по 31 биты зарезервированы для будущего использования и устанавливается на 0.

Для выбора области охвата передатчиком, его соответствующий бит должен быть установлен на такой же. Для отмены выбора области охвата передатчика

Чтобы отсеять область охвата передатчика, его соответствующий бит должен быть установлен на 0.

Примечание 4. Тип сообщения маскировки определена на 32 бита, где наименее важный бит представляет охват передатчиком района “А”. Следующий бит “В” так до 25 бита, который является “Z”. С 26 по 31 биты зарезервированы для будущего использования и устанавливаются на 0.

Для выбора области охвата передатчиком, его соответствующий бит должен быть установлен на такой же. Для отмены выбора области охвата передатчика

Чтобы отсеять область охвата передатчика, его соответствующий бит должен быть установлен на 0.

Когда другое устройство (например, как INS) желает установить один или более бит маскировок, то посылает одно или более предложений NRM приемнику NAVTEX. Когда другое устройство желает определить текущие значения маскировок битов, то посылает предложение вопроса приемнику NAVTEX следующим образом:

\$--CRQ,NRM*hh<CR><LF>

При получении этого вопроса, приемник NAVTEX ответит предложениями NRM для каждой комбинации типа и частоты маскировки, которую это поддерживает. Например, приемник NAVTEX, который поддерживает отдельное хранение, принтер и маскировки INS для каждого из трех приемников, возвратит в общей сложности девять предложений NRM в ответ на вышеупомянутый вопрос.

Например,

\$INNRM,2,1,00001E1F,00000023*57

Этот пример определяет, что идентификаторы сообщения, “А”, “В” и “F”, полученные от областей передатчика “А” к 'E' и 'J' к 'M.' на 490 кГц нужно послать порту принтера, когда они получены. Отметьте, что эта команда устанавливает маскировку принтера для будущего использования.

Например,

\$INNRM,0,2,00001E1F,0FFFFFFF*21

Этот пример запрашивает, чтобы все сохраняемые сообщения всех типов сообщения, полученных от областей передатчика “А” к 'E' и 'J' к 'M.' на 518 кГц были немедленно возвращены на запрашиваемые устройства как серийные предложения NRX. Заметьте, что

эта команда не обновляет ни одной из сохраненных маскировок.

9.2. Сигнал INS.

Данное оборудование может получать навигационные данные в формате IEC 61162-1 Ed2/2.

① Перемена на 4.2095МГц

◆ \$PSYCNF,4209

② Перемена на 490КГц

◆ \$PSYCNF,490

③ Остановка ALARM

◆ \$__ACK,001*

◆ \$__ACK,002*





◆ \$__ACK,003*

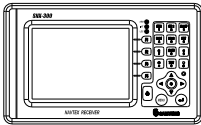

◆ \$__ACK,004*

◆ \$__ACK,005*

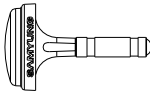
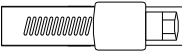

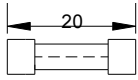

◆ \$__ACK,006*

Глава 10. Упаковочный лист

NAVTEX SNX-300 (СТАНДАРТНАЯ)						
NO	Наименование	Внешний вид	Размеры	Кол-во	Проверка	Примечание
1	Основной блок		SNX-300		1	
			CODE NO.	SNX-300		
2	Ручной болт		ACC-6X17MM-002		2	
			CODE NO.	SIS-5-2		
3	Станина		ACC-SIS5-001		1	
			CODE NO.	SIS-5-3		
4	Антенна и кронштейн		SAN-300		1	Включая кронштейн
			CODE NO.	SAN-300		
5	Steel Band		스텐밴드		2	
			CODE NO.	SNX-202		
6	Антенный кабель		RG58C/U Ø5		1	A-02
			CODE NO.	SNX-301		
7	Питающий		CVV-SB 3C 0.75SQ		1	A-01
						TNC-BNC 15 M
						3 M

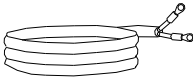
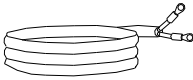
	кабель DC		CODE NO.	SNX-302			
8	Кабель заземления		KIV 5.5mm ²		1	A-04	Ø5 терминал 3 М
			CODE NO.	SNX-205			
9	Предохранитель Основного блока		250V/3A(20mm)		2		
			CODE NO.	SNX-303			
10	Steel Piece		Ø4 × 16mm		5		SNX-300
			CODE NO.	SNX-308			
11	Руководство по эксплуатации		SNX-300-MK		1		
			CODE NO.	SNX-310			

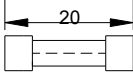
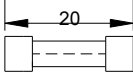
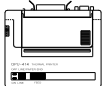
NAVTEX SNX-300 (ОПЦИЯ)

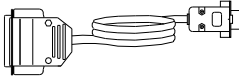
NO	Наименование	Внешний вид	Размеры	Кол-во	Проверка	Примечание
1	Блок питания		SP-300AD	1		
			CODE NO.			
2	Питающий кабель AC		CVV-SB 2C 2SQ	1		3M
			CODE NO.			
3	Питающий кабель DC		CVV-SB 2C 2SQ	1		3M
			CODE NO.			
4	Steel Piece		Ø4 × 16mm	4		SP-300AD
			CODE NO.			
5	Предохранитель Блока питания AC		250V/2A(20mm)	2		
			CODE NO.			
6	Предохранитель Блока питания DC		250V/5A(20mm)	2		
			CODE NO.			
7	Принтер		DPU-414(включая термич. бумагу) (109 X 50mm)	1		
			CODE NO.			
8	Кабель питания принтера		5.5 호 어댑터 케이블	1	A-05	1.5M
			CODE NO.			
9	Кабель принтера		SDBB-25S / HDEB-9P	1	A-03	2M
			CODE NO.			

Глава 11. Установка DPU-414.

※ Как установить принтер DPU-414 4800BPS.

Нажать [ОНЛАЙН] и продержат в течение 2 сек. одновременно включить питание принтера и установить режим распечатки.

После распечатки текущим переключателем DIP, устанавливается режим и производится запрос, действительно ли пользователь продолжит установку следующим образом:

Режим [ON-LINE] –означает, что принтер включен, [FEED] – принтер выключен.

“Continue ? : Push “On-line SW”

“Write ? : Push “Paper feed SW” . This will be printed out.

- | | |
|-----------------------------------|--|
| ① Press [ONLINE] button. | |
| ② “Dip SW-1” will be printed out. | |
| ③ Press [FEED] button. | “1 (OFF) : Input = Serial” Printout. |
| ④ Press [ON-LINE] button. | “2 (ON) : Printing Speed = High” Printout. |
| ⑤ Press [ON-LINE] button. | “3 (ON) : Auto Loading = ON” Printout. |
| ⑥ Press [FEED] button. | “4 (OFF) : Auto LF = OFF” Printout. |
| ⑦ Press [ON-LINE] button. | “5 (ON) : Setting Command = Enable” Printout. |
| ⑧ Press [FEED] button. | “6 (OFF) : Printing” Printout. |
| ⑨ Press [ON-LINE] button. | “7 (ON) : Density” Printout. |
| ⑩ Press [ON-LINE] button. | “8 (ON) : 100%” Printout. |

“Continue ? : Push “On-line SW”

“Write ? : Push “Paper feed SW”. This will be printed out.

- | | |
|-----------------------------------|---|
| ① Press [ONLINE] button. | |
| ② “Dip SW-2” will be printed out. | |
| ③ Press [ON-LINE] button. | “1 (ON) : Printing Columns = 40” Printout. |
| ④ Press [ON-LINE] button. | “2 (ON) : User Font Back-up = ON” Printout. |
| ⑤ Press [ON-LINE] button. | “3 (ON) : Character Select = Normal” Printout. |
| ⑥ Press [ON-LINE] button. | “4 (ON) : Zero = Normal” Printout. |
| ⑦ Press [ON-LINE] button. | “5 (ON) : International” Printout. |
| ⑧ Press [ON-LINE] button. | “6 (ON) : Character” Printout. |
| ⑨ Press [FEED] button. | “7 (OFF) : Set” Printout. |
| ⑩ Press [FEED] button. | “8 (OFF) : = England” Printout. |

“Continue ? : Push “On-line SW”

“Write ? : Push “Paper feed SW”. This will be printed out.

- | | |
|------------------------------------|--|
| ① Press [ONLINE] button. | |
| ② “Dip SW-3” will be printed out.. | |
| ③ Press [ON-LINE] button. | “1 (ON) : Data Length = 8 bits” Printout. |

- | | |
|---------------------------|---|
| ④ Press [ON-LINE] button | “2 (ON) : Parity Setting = No” Printout. |
| ⑤ Press [ON-LINE] button. | “3 (ON) : Parity Condition = Odd” Printout. |
| ⑥ Press [FEED] button. | “4 (OFF) : Busy Control = XON / XOFF” Printout. |
| ⑦ Press [ON-LINE] button. | “5 (ON) : Baud” Printout. |
| ⑧ Press [FEED] button. | “6 (OFF) : Rate” Printout. |
| ⑨ Press [FEED] button. | “7 (OFF) : Select” Printout. |
| ⑩ Press [FEED] button. | “8 (OFF) : 4800 bps” Printout. |

“Continue ? : Push “On-line SW”

“Write ? : Push “Paper feed SW”. This will be printed out.

Нажать [FEED] и установка будет выполнена. Выйдет следующая распечатка: “DIP SW setting complete”. Чтобы проверить распечатку переключателем DIP, нажать [ONLINE] и продержат в течение 2 секунд, одновременно включить питание. Если произойдет следующая распечатка, это означает, что она установлена со скоростью 4800bps.

Установка режима DIP SW.

Dip SW-1

- 1 (OFF) : Input = Serial
- 2 (ON) : Printing Speed = High
- 3 (ON) : Auto Loading = ON
- 4 (OFF) : Auto LF = OFF
- 5 (ON) : Setting Command = Enable
- 6 (OFF) : Printing
- 7 (ON) : Density
- 8 (ON) : = 100%

Dip SW-2

- 1 (ON) : Printing Columns = 40
- 2 (ON) : User Font Back-up = ON
- 3 (ON) : Character Select = Normal
- 4 (ON) : Zero = Normal
- 5 (ON) : International
- 6 (ON) : Character
- 7 (OFF) : Set
- 8 (OFF) : = England

Dip SW-3

- 1 (ON) : Data Length = 8bits
- 2 (ON) : Parity Setting = No
- 3 (ON) : Parity Condition = Odd
- 4 (OFF) : Busy Control = XON / XOFF
- 5 (ON) : Baud
- 6 (OFF) : Rate
- 7 (OFF) : Select
- 8 (OFF) : = 4800 bps

“Continue ? : Push “On-line SW”

“Write ? : Push “Paper feed SW”. This will be printed out.

✘ Если оборудование установлено должным образом, то нажмите [FEED], и распечатка произойдет от режима установки DIP SW. Если установлено не должным образом, нажмите [ON-LINE], чтобы перезагрузить DIP SW.